

РУКОВОДСТВО ПО ЭКСПЛУАТАЦИИ

# ШИНОМОНТАЖНЫЙ СТАНОК







## **ПРЕДУПРЕЖДЕНИЕ**

### **Примечание**

- Данные инструкции являются неотъемлемой частью данного оборудования. Прочитайте их внимательно.
- Храните руководство для дальнейшего использования при обслуживании станка.
- Этот станок может быть использован только для определенных целей. Запрещается использовать оборудование для любой цели, не предусмотренной настоящим руководством.
- Производитель не несет ответственности за ущерб, причиненный в результате неправильного использования или эксплуатации, отличных от предусмотренного назначения.

---

## **Меры предосторожности**

- Данное оборудование может эксплуатироваться только квалифицированным персоналом, имеющим специальную подготовку. Модификация любых компонентов, деталей или использование станка для других целей без получения согласия от производителя, или без соблюдения требований инструкций может привести к прямым или косвенным повреждениям оборудования.
- Оборудование должно быть установлено на твердой поверхности.
- Для лучшей вентиляции задняя панель должна быть расположена на 0,5 м от стены . Для удобной работы, с обеих сторон от станка должно быть достаточно места.
- Запрещается размещать оборудование в местах с высокой температурой или влажностью, вблизи отопительных систем, водопроводных кранов, увлажнителей воздуха или вытяжных труб.
- Запрещается устанавливать оборудование под прямой солнечный свет. При необходимости защищайте устройство шторой или щитом.
- Избегайте мест с большим содержанием пыли, аммиака, спирта, растворителя или распыления вяжущих веществ.
- При эксплуатации станка, люди, которые не задействованы в работе должны находиться на отдалении.
- Используйте соответствующее оборудование и инструменты, защитные и предохранительные устройства, в том числе очки, беруши и защитные ботинки.
- Обратите особое внимание на обозначения на станке.
- Во время эксплуатации не прикасайтесь руками и не подходите к движущимся деталям.
- Запрещается снимать защитное устройство или нарушать его работоспособность.
- Перед перемещением шиномонтажного станка свяжитесь с специалистами по техническому обслуживанию и ремонту.

---

## СОДЕРЖАНИЕ

<b>Меры предосторожности</b>	<b>3</b>
<b>1. Общая информация</b>	<b>5</b>
1.1. Использование	5
1.2. Особенности	5
1.3. Технические характеристики	5
1.4. Диапазон применения	5
1.5. Требования к рабочей среде	5
1.6. Описание предупреждающих знаков	6
1.7. Расположение предупреждающих знаков	7
<b>2. Конструкция</b>	<b>8</b>
<b>3. Установка и регулировка</b>	<b>9</b>
3.1. Распаковка	9
3.2. Местоположение	9
3.3. Установка	10
3.4. Электрические и пневматические соединения	13
<b>4. Принцип работы</b>	<b>15</b>
4.1. Основные положения	15
4.2. Демонтаж колеса	15
4.3. Монтаж колеса	18
4.4. Накачка шин	19
<b>5. Поиск и устранение неисправностей</b>	<b>20</b>
<b>6. Техобслуживание</b>	<b>21</b>
<b>7. Хранение и утилизация</b>	<b>22</b>
7.1. Хранение	22
7.2. Утилизация	22
<b>8. Список запасных деталей</b>	<b>23</b>
<b>9. Детальные чертежи</b>	<b>28</b>
9.1. Колонна в сборе	28
9.2. Поворотный стол в сборе	29
9.3. Редуктор и двигатель в сборе	30
9.4. Корпус в сборе	31
9.5. Отжимной цилиндр и разбортировочный рычаг в сборе	32
9.6. Система взрывной накачки (опция)	33
<b>Приложение 1: Принципиальная схема</b>	<b>34</b>
<b>Приложение 2: Схема пневмосистемы</b>	<b>35</b>
<b>Приложение 3: Вспомогательные комплектующие</b>	<b>36</b>

## 1. ОБЩАЯ ИНФОРМАЦИЯ

### 1.1. Использование

V-124 используется для демонтажа, монтажа и накачивания шин небольших автомобилей. Он отличается простотой эксплуатации и высокой надежностью. Кроме того, он также может оказать большую помощь при использовании в авторемонтных и шиномонтажных мастерских.

### 1.2. Особенности

- Оборудование может использоваться для различных целей при демонтаже, монтаже и накачивании шин.
- Стальное устройство монтажа/демонтажа отлито из износостойкого металлического сплава специальной формы.
- Два цилиндра зажима обеспечивают точное выравнивание по центру таким образом, что шины будут плотно прижаты.
- Расположение педалей создает удобство для обслуживающего персонала.
- Размеры отжимной лопатки подходят для больших шин.

### 1.3. Технические характеристики

#### Электрические характеристики

Напряжение на выбор

#### Размеры

Максимальная высота: 1900 мм

Длина: 900 мм

Ширина: 850 мм

#### Шум

Эквивалентный уровень шума: <70dB(A)

Скорость поворотного стола: 6-8 об/мин.

#### Подача воздуха

Рабочее давление: 8-10 бар

Максимальное усилие отжимной лопатки: 14 кН

#### Вес

Вес нетто: 194 кг

### 1.4. Диапазон применения

Макс. диаметр колеса: 41" (1040 мм)

Макс. ширина колеса: 14" (355 мм)

Диаметр обода (наружный зажим): 10"~20"

Диаметр обода (внутренний зажим): 12"~24"

### 1.5. Требования к рабочей среде

Рабочая температура: -40 ~ +45°C

Влажность: 30 — 95%

Температура транспортировки/хранения:

-40 ~ +55°C

## 1.6. Описание предупреждающих знаков



- Для того, чтобы предотвратить возникновения несчастных случаев, убедитесь, чтобы при работе руки и другие части тела находились на отдалении от монтажной головки или от поворотного стола.



- Следует соблюдать осторожность при отделении шины от обода. После нажатия педали, отжимная лопатка будет двигаться быстро и резко. Все материалы и корпус тела должны находиться вне рабочей области.

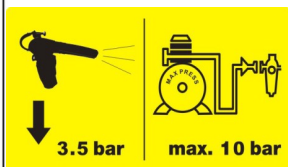

- Давление сжатого воздуха не должно превышать 10 бар. При накачивании шины значение давления пистолета для накачивания должно быть 3,5 бар



- Опасно! Высокое напряжение!



- Предупреждающие знаки

## 1.7. Расположение предупреждающих знаков

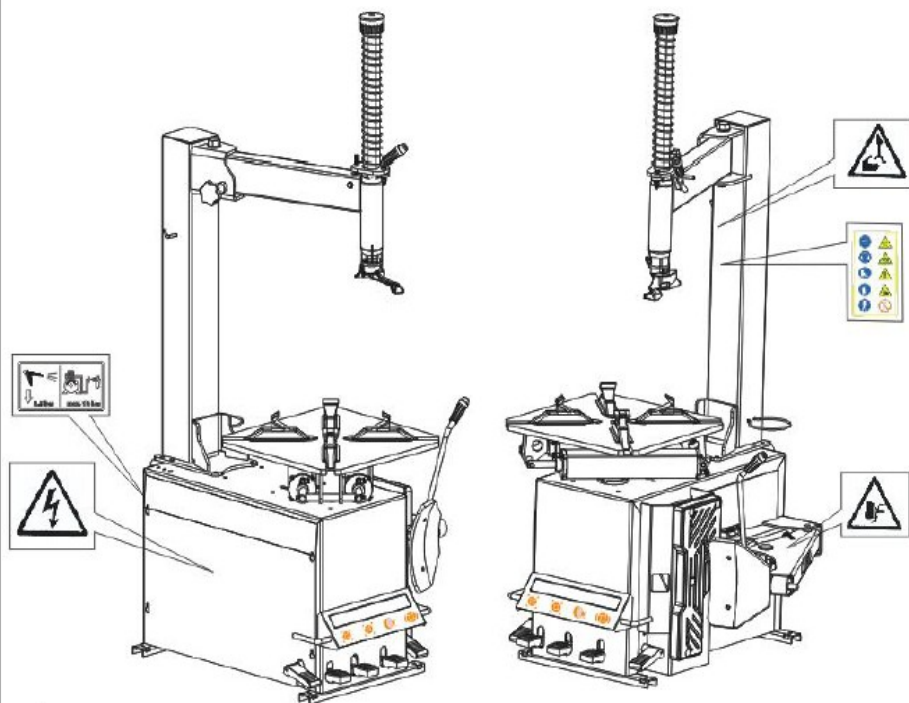

- Пожалуйста, замените предупреждающие знаки, если они неразборчивы или утеряны.
- Запрещается эксплуатация станка, когда один или несколько знаков утеряны.
- Операторы должны отчетливо видеть знаки безопасности.

## 2. КОНСТРУКЦИЯ



Рис. 1

Основные рабочие части показаны на рисунке 1:

1	Описание	2	Описание	Описание	Описание
	Педал управления поворотным столом		Отжимная лопатка	Монтажная головка	Зажимной кулачок
	Педал управления отжимной лопаткой		Разбортировочная лапа	Поворотный рычаг	Направляющая
	Педал разжима кулачков		Резиновый буфер	Регулировочная рукоятка	Поворотный стол
	Педал зажима кулачков			Стопорный рычаг	Цилиндр зажима

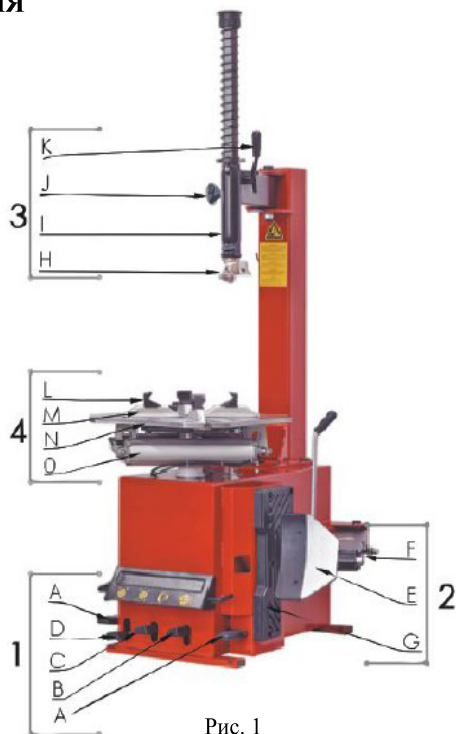

Рис. 2

### 3. УСТАНОВКА И РЕГУЛИРОВКА

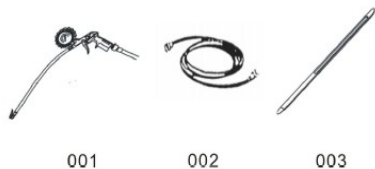

Рис. 3

#### 3.1. Распаковка

- Выполните распаковку в соответствии с инструкциями, которые находятся в упаковке. Удалите упаковочные материалы и осмотрите станок на предмет возможного повреждения или потери комплектующих во время транспортировки. Если у вас есть сомнения, не приступайте к эксплуатации станка и обратитесь к квалифицированному персоналу или розничному продавцу.

- Храните упаковку в недоступном для детей месте. Если упаковочный материал может вызвать загрязнение окружающей среды, обращайтесь с ним надлежащим образом.

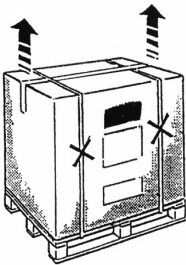
комплектующими, установленную на плите основания и поместите их в безопасное место.

#### ПРИМЕЧАНИЕ:

Специальное антикоррозийное масло наносится на детали подверженные влиянию грязи и пыли.

В случае необходимости выполните очистку.

Рис. 4

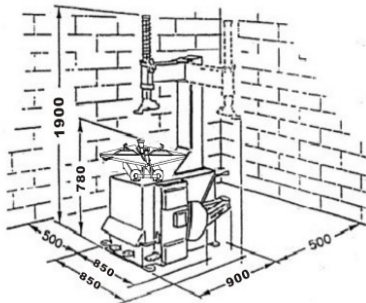

#### 3.2. Расположение

Место для установки станка должно быть установлено в соответствии с правилами техники безопасности:

- Станок должен быть установлен вблизи основного источника питания и системы подачи сжатого воздуха.

- Установите станок на ровной бетонной площадке или других местах с твердым полом. Чтобы избежать вибрации и шума, для закрепления станка к поверхности могут быть использованы 4 комплекта анкерных болтов.

- Следует выделить рабочую зону, необходимую для эксплуатации и технического обслуживания станка. Пространство должно составлять не менее 1 м спереди и по обе стороны станка, 0,5 м сзади станка, чтобы не были затруднены операции на различных участках.

- Если станок должен быть установлен на открытом воздухе, следует установить защитное сооружение.

- Запрещается эксплуатировать станок в местах с горючим газом.

#### ПРИМЕЧАНИЕ:

Для обеспечения безопасности и правильной эксплуатации станок должен располагаться, по крайней мере, на расстоянии 0,5 м от любой стены (рис. 4)



Рисунок 5-а

### 3.3. УСТАНОВКА

#### 3.3.1 Установка колонны

- Открутите соединительные болты А и плоскую шайбу В, как показано на рис.5-а.
- Как видно из рис. 5-б, установите колонну С на раме F, зафиксировав в монтажных отверстиях с помощью шестигранных болтов D 10X55 и плоской шайбы Е, затяните соединительными винтами.

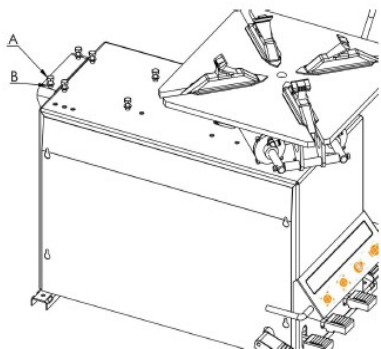
#### ПРИМЕЧАНИЕ:

Во избежание травм, во время установки удерживайте колонну вертикально, не допускайте наклона.



Рисунок 5-б

#### 3.3.2 Установка вертикальной стойки

- Установите вертикальную стойку G в отверстие поворотного рычага Н снизу вверх. Зафиксируйте вертикальную стойку с помощью стопорного рычага L. (примечание: Следите за направлением установки монтажной головки. Для регулировки поместите обод на поворотный круг, затем установите возвратную пружину I, ручку J, затяните соединительный винт К, как показано на рис. 5-с

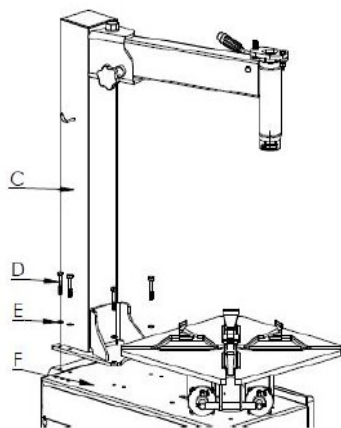

Рисунок 5-с

#### ПРИМЕЧАНИЕ:

При откручивании винта К, фиксируйте вертикальную стойку G с помощью стопорного рычага L, т.к. стойка G будет автоматически выпадать вниз.

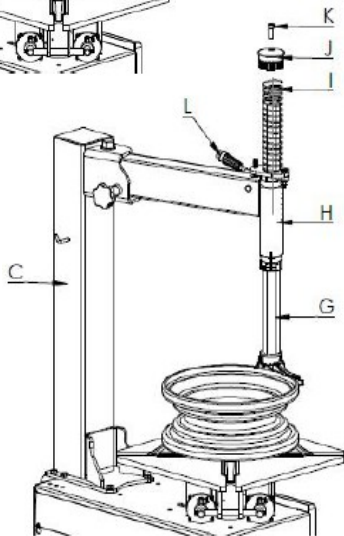

Рис. 5-d

### 3.3.3 Установка опорного кольца для банок

- Как показано на рис. 5-d, поместите штыри кольца L в отверстия d5 на правой стороне колонны C.

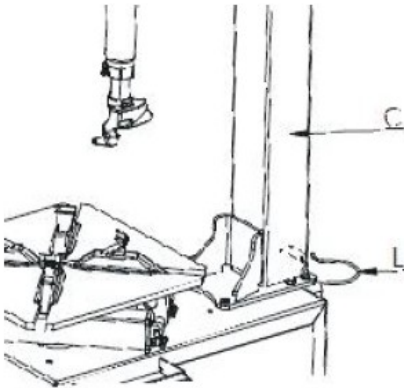

Рис. 6-a

### 3.3.4 Установка узла разбортировочной лапы

- Шаг 1: Установите рычаг разбортки M, как показано на рис. 6-a, в фиксированное гнездо N, затяните с помощью болта с шестигранной головкой O и плоской шайбы P.

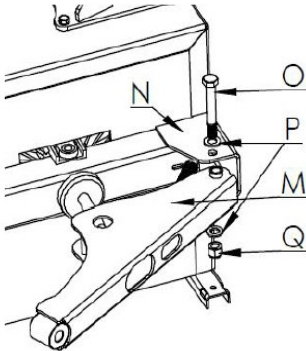

Рис. 6-b

- Шаг 2: Установка пружины рычага. Как показано на рис.6-b, зацепите один конец пружины S в отверстии R, используя крючок пружины U, зацепите другой конец пружины S за пружинный штифт T. Извлеките крючок пружины.

**ПРИМЕЧАНИЕ:** Будьте осторожны при установке рычага, избегайте травм рук!

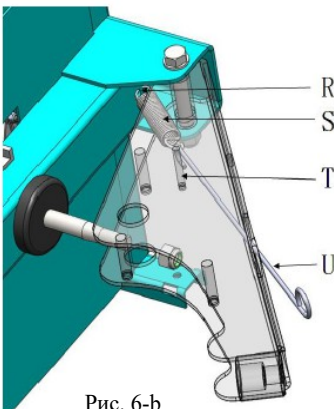

### 3.4. Электрические и пневматические соединения

Любые работы с электрическими системами, включая незначительные действия, должны выполняться только квалифицированным персоналом!

Удостоверьтесь, что напряжение питания соответствует значению, указанному на табличке станка.

- Оператор должен отчетливо видеть разъем питания. Высота размещения разъема должна быть в пределах 60–170 см.

- Вилка станка должна быть обязательно оборудована контактом заземления.

- Подключение к пневмосистеме Подсоедините пистолет для накачки А к соединительной муфте, расположенной над воздушным фильтром S; закрепите пистолет на крюке колонны (рис. 8); подключите источник сжатого воздуха к муфте, расположенной между лубрикатором и воздушным фильтром (рис. 8).



Рис. 8



Рис. 9

#### ПРИМЕЧАНИЕ:

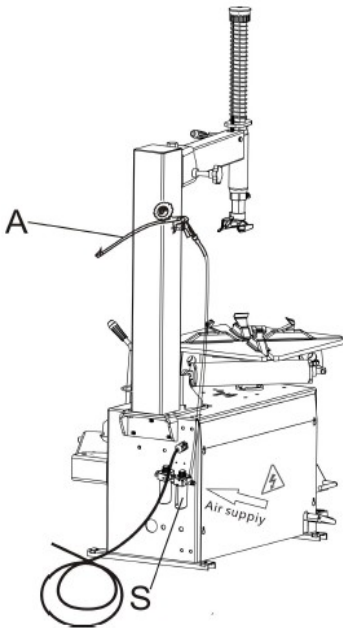
Подключайте питание в соответствии с электрической схемой, включенной в руководство пользователя. В противном случае производитель не несёт ответственность за любые несчастные случаи.

- Рабочее испытание: после подключения питания, нажмите педаль А (рис.9), поворотный стол будет вращаться по часовой стрелке. Это очень важный тест.

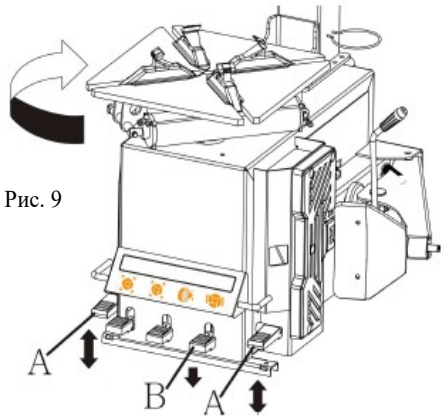

Рис. 10

**- Регулятор давления воздуха, манометр и лубрикатор в сборе (опция):**

> см. рис. 14: 1- Лубрикатор; 2- Воздухоочиститель; 4-Манометр.

> Регулировка давления выполняется кнопкой на регуляторе 3.

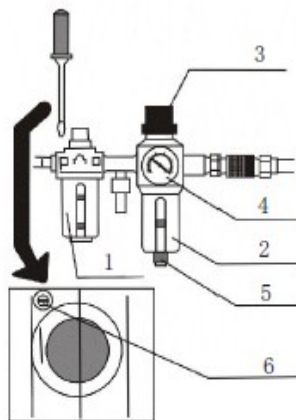
Если поднять кнопку, давление может быть увеличено или уменьшено поворотом по часовой стрелке или против часовой стрелки. После операции по регулировке давления нажмите на кнопку, чтобы её зафиксировать.

> Воздухоочиститель 2 работает для фильтрации воды и примесей в сжатом воздухе. Когда вода и примеси выходят за пределы красной линии, откройте эжекторный клапан, чтобы их сбросить.

> Лубрикатор 1 используется для добавления определенного количества смазки в газ, который подается к движущимся частям цилиндра и регулятора. Выжмите педаль К, 3 ~ 5 раз, капля смазки должна упасть в чашку регулятора. Если этого не произойдет, следует подстроить с помощью регулировочного винта.

## 4. ПРИНЦИП РАБОТЫ

### ПРИМЕЧАНИЕ:

> Не включайте станок до того, пока не завершена подготовка и не получена квалификация для работы с шиномонтажным станком. Используйте соответствующее оборудование, инструменты и средства индивидуальной защиты, такие, как очки, беруши и защитные ботинки.

> При работе с шиномонтажным станком. Убедитесь в том, что электропитание, источник сжатого воздуха и уровень масла в лубрикаторе находятся в соответствии с требованиями.

### 4.1. Основные положения

- Для облегчения демонтажа и лучшей защиты шины и обода, следует смазать область между ободом и бортом покрышки, где будет входить отжимная лопатка, промышленной смазкой или густым мыльным раствором.

- Обратите особое внимание на направление вращения, указанное на некоторых закраинах или шинах.

- Установить шину на обод соответствующего размера.

- Перед демонтажем проверьте наличие повреждений (деформаций, поверхностных повреждений, чрезмерный износ, разрушение).

- Никогда не игнорируйте требования по монтажу и демонтажу специальных колес.

- При накачивании шины, убедитесь, что увеличение давления происходит равномерно. Проверяйте обод как можно чаще.



Рис. 11

### 4.2. Подготовка к демонтажу шины

- Полностью спустите колесо.

- Для устранения возможного риска удалите с обода все посторонние вещества и балансировочные грузики (рис.11)

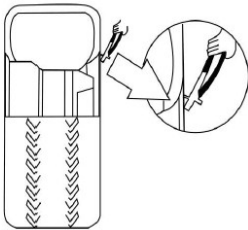
### Демонтаж

**ПРИМЕЧАНИЕ:** Перед подводом отжимной лопатки смажьте обод смазкой при помощи кисти. В противном случае борт покрышки будет изнашиваться (рис. 12)



Рис. 12



Рис. 13

- Поместите шину между отжимной лопаткой и резиновым буфером и удерживать лопатку между бортом и ободом, около 1 см до борта (Рис. 13-а). Надавите на педаль управления отжимным цилиндром В (рис. 13-б), пока шина не отойдет от обода.
- Для равномерного отделения шины повторите операцию на разных точках колеса.

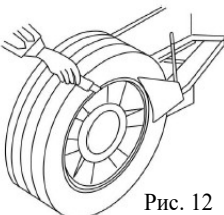
**ПРИМЕЧАНИЕ:**

При использовании отжимной лопатки никогда не вставляйте какие-либо части тела между бортом и инструментом.

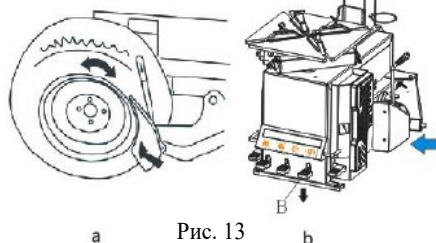
- Нажмите педаль разжима кулачков С изнутри или нажмите педаль D для зажима обода снаружи (рис. 14)

**ПРИМЕЧАНИЕ:**

Вид зажима выбирается в соответствии с различными типами обода.



Рис. 14

- > В случае зажима изнутри, (рис.15-а), нажмите на педаль D, сведите кулачки вместе, поместите колесо на поворотный стол и нажмите на педаль С для зажима.

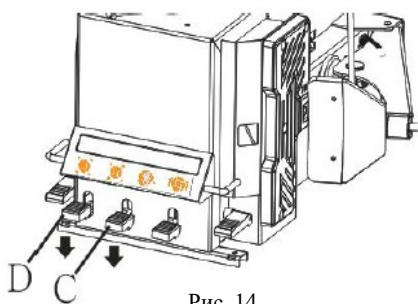

Рис. 15

- > В случае внешнего зажима (рис.15-б), разведите кулачки наружу (на 2-3 см от края обода) и поместите колесо на поворотный стол, подведите обод близко к кулачкам, нажмите на педаль D для зажима колеса.

- Отведите и отрегулируйте поворотный рычаг 1 (рис.16-а) и вертикальную стойку (2), установите монтажную головку напротив обода, зафиксируйте поворотный рычаг с помощью ручки 4, зафиксируйте вертикальную стойку с помощью рукоятки 3. Чтобы избежать царапания обода монтажной головкой убедитесь, что монтажная головка находится на расстоянии 1-2 мм от внешнего края обода (рис.16-б).

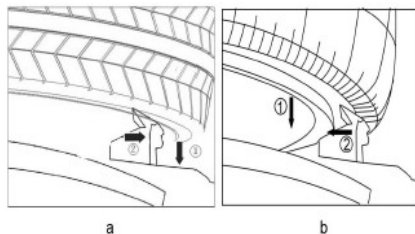

Рис. 16



Рис. 17

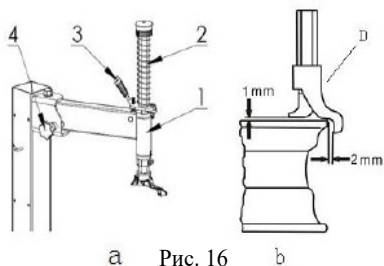

Рис. 18

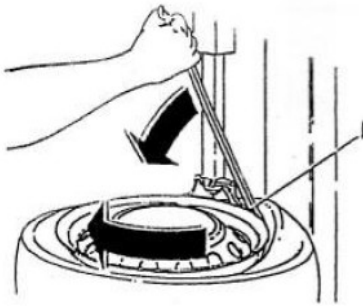

Рис. 19

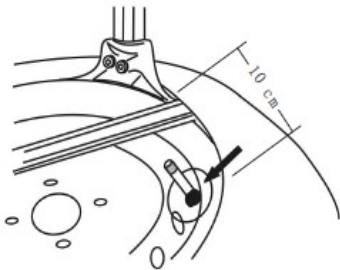

Рис. 20

- Перед демонтажем, смажьте борта шины и обода.
- Специальным рычагом поднимите борт и закрепите его на язычке головки (рис. 17, 18)

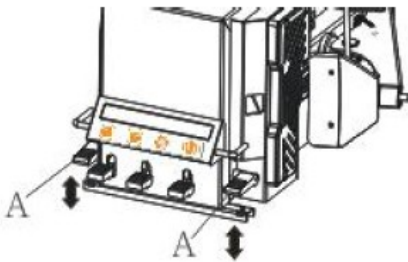
**ПРИМЕЧАНИЕ:**

При наличии автомобильной камеры, чтобы избежать её повреждения, расположите ниппель на расстоянии 10 см от монтажной головки (рис. 18)

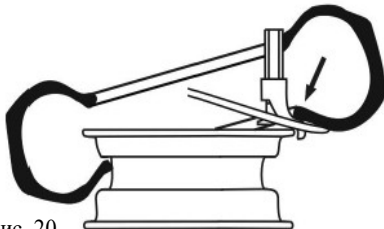
- Нажмите на педаль вращения стола А (рис. 19), поверните диск по часовой стрелке до тех пор, пока покрывка не сойдёт с диска колеса.

**ПРИМЕЧАНИЕ:**

> При работе с очень жесткими и низкопрофильными колесами, край колеса может легко соскользнуть. Чтобы избежать этого, перед поворотом по часовой стрелке, нужно немного повернуть стол на 1-2 мм против часовой стрелки.

> Если требуется прекратить процесс демонтажа, следует остановить вращение поворотного стола, отпустить педаль (рис. 19), повернуть стол против часовой стрелки.

- Если в шине есть камера, удалите её.
- Поднимите колесо, установите монтажную головку под нижний край колеса (рис. 20)
- Нажмите на педаль вращения стола А пока покрывка не сойдёт с диска колеса.
- Отведите поворотный рычаг, снимите колесо и закончите демонтаж

**ПРИМЕЧАНИЕ:**

Держите руки и другие части тела на расстоянии от движущихся частей станка. При работе с устройством запрещается ношение ожерелий, браслетов или свободной одежды, так как это может привести к аварийным ситуациям

### 4.3. Монтаж колеса



Рис. 21

#### ПРИМЕЧАНИЕ:

**Убедитесь, чтобы совпадали размер шины и обода**

- Надежно закрепите обод таким же образом, как при демонтаже шины.

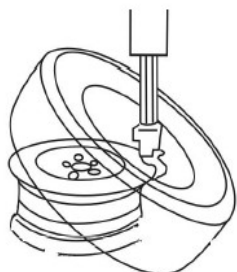
- Используя монтажную пасту, смажьте шину и обод.

- Положите покрывку на обод, левой стороной вверх, переведите поворотный рычаг в исходное положение и установите его в рабочее положение (рис. 21)

- Проверьте взаимное расположение монтажной головки и обода. При необходимости отрегулируйте.



Рис. 22

- Отрегулируйте относительное положение между шиной монтажной головкой, чтобы борт шины был напротив монтажной головки. За монтажной головкой борт покрывки должен располагаться на монтажной головке (рис. 22-А). Перед монтажной головкой борт покрывки должен располагаться на набалдашнике монтажной головки (рис. 22-В).

- Нажмите на центральную часть шины. Выжмите педаль L, чтобы повернуть поворотный стол по часовой стрелке. Нижний борт шины должен полностью попасть в ручей обода (рис.23-А).

- Если в шине должна быть установлена камера, сначала проверьте её на возможные повреждения. Вставьте её в обод. На протяжении всего процесса монтажа проверяйте, чтобы ниппель камеры находился в правильном положении.

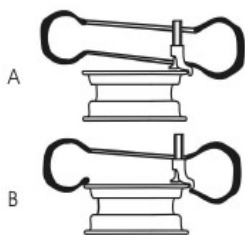
- Для установки верхнего борта шины аккуратно расположите шину и подрегулируйте положение борта (так же, как при монтаже нижнего борта шины на рис 23-В). Нажмите на шину с противоположной от монтажной головки стороны, в сторону ручья обода (как Рис.24).

- Выжмите педаль А, чтобы повернуть поворотный стол, сохраняя при этом нажим на шину. Когда останется только 10~15 см, следует замедлиться, чтобы избежать повреждения борта шины. Если есть какие-либо признаки повреждений, остановите двигатель. Отпустите педаль А и поверните стол против часовой стрелки. Когда шина вернется к первоначальной форме, попробуйте еще раз.



Рис. 23



Рис. 24

#### ПРИМЕЧАНИЕ:

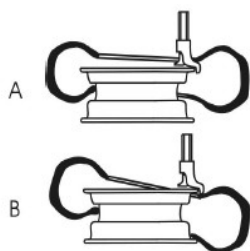
**для правильного функционирования станка чрезвычайно важно знать, что при нажатой педали А самоцентрирующееся устройство вращается по часовой стрелке.**

#### 4.4. Накачка шин

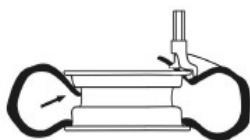

Рис. 25

#### **Опасность!**

**Операция по накачиванию является потенциально опасной.**

**Оператор должен принять все необходимые меры для обеспечения условий безопасности.**

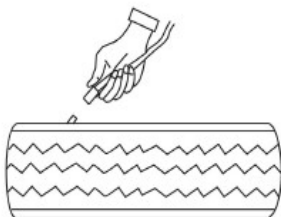
**Перед накачиванием проверьте подключения пневмосистемы!**

Процедура накачивания схематично представлена на рисунке рис. 25.

Для считывания давления в шине станок оснащен манометром.

- Подключите выход пистолета к ниппелю

- Во время накачивания несколько раз медленно нажмите на переключатель пистолета, чтобы убедиться, что показания на манометре соответствует техническим требованиям завода-изготовителя.

Давление не должно превышать 3,5 бар.

- Если давление превышает предел, нажмите кнопку на пистолете для накачивания, так чтобы значение давления снизилось до требуемого.

## 5. ПОИСК И УСТРАНЕНИЕ НЕИСПРАВНОСТЕЙ

Неисправность	Причина	Решение
Самоцентрирующее устройство не вращается ни в одном направлении	<ol style="list-style-type: none"> <li>1. Силовая вилка не подключена к сети</li> <li>2. Неправильное подключение вилки</li> <li>3. Несоответствующий источник тока</li> </ol>	Проверить правильности ввода вилки в розетку и ее подключение (см. причины 2, 3)
При нажатии вниз педали инвертора стол вращается против часовой стрелки	Не соблюдена полярность	Поменять местами 2 фазы в питающей вилке
Самоцентрирующееся устройство вращается с недостаточным усилием	<ol style="list-style-type: none"> <li>1. Неправильное напряжение сети</li> <li>2. Ослаблен приводной ремень</li> </ol>	<ol style="list-style-type: none"> <li>1. Убедиться, что значение сетевого напряжения соответствует значению, указанному на заводской табличке</li> <li>2. Отрегулируйте натяжение ремня</li> </ol>
Разбортовочное устройство не развивает достаточное усилие для разбортовки колеса.	<ol style="list-style-type: none"> <li>1. Не подключена пневматическая сеть.</li> <li>2. Недостаточное давление пневматической сети.</li> <li>3. Редуктор давления закрыт или плохо отрегулирован (для модификаций с данным устройством).</li> </ol>	<ol style="list-style-type: none"> <li>1. Подключить пневматическую сеть.</li> <li>2. Отрегулировать, надлежащим способом, давление сети.</li> <li>3. Открыть или корректно отрегулировать редуктор давления.</li> </ol>

Какие-либо другие неисправности должны быть устраняться квалифицированными специалистами.

## 6. ТЕХОБСЛУЖИВАНИЕ

### ПРИМЕЧАНИЕ:

Техническое обслуживание может выполняться только специализированным техником. Перед выполнением любого технического обслуживания, отключите питание и вилка должна находиться в поле зрения обслуживающего персонала. отключите подачу сжатого воздуха, переведите переключатель воздушного клапана в положение «OFF» и нажмите 3 или 4 раза на педаль 16, чтобы удалить воздух из пневмосистемы станка.

Для того, чтобы сохранить шиномонтажный станок в хорошем состоянии и продлить срок службы, необходимо выполнять регулярное техническое обслуживание в соответствии с инструкциями по руководству пользователя. В противном случае, будет нарушено нормальное функционирование и надежность станка или возникнет риск получения телесных повреждений.

- Содержите станок и рабочую область в чистоте, избегайте попадания пыли и посторонних предметов в движущиеся части.
- Содержите шестиугольный вал и движущиеся части чистыми и смазанными (чистку проводить дизельным топливом, рис.26).
- Содержите поворотный рычаг в чистоте и периодически выполняйте его смазку.
- Регулярно проверяйте уровень масла в маслораспылителе. Если уровень масла не доходит до второй линии, заполните маслом для пневмоинструмента (Рис.27).
- Регулярно очищайте водоотделитель от конденсата.
- Регулярно проверяйте и регулируйте натяжение ремня.
- Регулярно проверяйте все соединительные детали и болты, при необходимости затяните их.
- Периодически проверяйте и регулируйте стопорную рукоятку, таким образом, чтобы после блокировки расстояние между монтажной головкой и ободом составляло 2-3 мм.



Рис. 26



Рис. 27

---

## **7. ХРАНЕНИЕ И УТИЛИЗАЦИЯ**

### **7.1. Хранение**

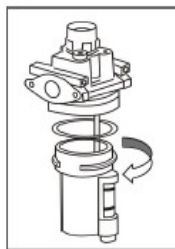
В случае длительного простоя станка:

- Отсоедините подачу напряжения и сжатого воздуха.
- Смажьте все детали: направляющие и пазы.
- Слейте все масло / жидкость.
- Накройте оборудование пластиковым щитом.

### **7.2. Утилизация**

Когда оборудование уже не может использоваться, отключите питание и подачу сжатого воздуха и утилизируйте в соответствии с местными нормами.

## 8. СПИСОК ЗАПАСНЫХ ДЕТАЛЕЙ

Этот список только для справки специалистам по техническому обслуживанию и ремонту. Производитель не несёт ответственность за любое не целевое использование.

В случае каких-либо поломок, пожалуйста, обратитесь к дилеру или на завод с соответствующими кодами по списку.

СПИСОК ЗАПАСНЫХ ДЕТАЛЕЙ							
№	Артикул	Описание	Кол-во	№	Артикул	Описание	Кол-во
<b>2065586 Детали колонны и рычага (рис. 34)</b>							
101	2065587	Вертикальная стойка	1	119	2037801	Узел стопорного рычага	1
102	6000146	Контргайка M12M20	1	120	6000163	Стопорное кольцо D16	1
103	6000141	Шайба Ф20	2	121	6000148	Контргайка M8	1
104	2065641	Крюк	1	122	6000121	Шестигранная гайка M8*30	1
105	6000126	Шестигранная гайка M6	1	123	2065593	Шестигранный вал	1
106	3005271	Регулировочная рукоятка	1	124	3005188	Шестигранный вал Шайба	1
107	2065589	Поворотный рычаг	1	125	2052501	Шайба 34*10*5	1
108	2005601	Соединительный винт	1	126	6000184	Шестигранная гайка M10*25	1
109	6000387	Болт с шестигранной головкой, M10*30	1	127	2045001	Опорное кольцо	2
110	3005190	Ручка	1	128	6000290	Шестигранная гайка M10*60 (половинная резьба)	4
111	2005401	Пружина	1	129	6000134	Шайба D10	8
112	6000296	Болт с шестигранной головкой, M8*45	1	130	6000143	Контргайка M10	4
113	6000139	Шайба D8	1	150	2004501	Монтажная головка в сборе	1
114	6000143	Контргайка M10	1	151	2004601	Монтажная головка	1
115	6000134	Шайба D10	1	152	2004701	Контактный ролик	1
116	2065573	Стопорная шайба	1	153	2004801	Винт контактного ролика	1
117	6000187	Болт с шестигранной головкой, M10*55	1	154	6000225	Шестигранная гайка M10*16	2
118	3000501	Фиксирующий блок Крышка ручки	1				

<b>2015801 Детали поворотного стола в сборе (рис. 35)</b>								
201	2015901	Поворотный стол	1		220	2017801	Цилиндр зажима в сборе	2
202	6000129	Шестигранная гайка М16*40	1		221	2018001	Шток поршня	1
203	2017101	Кулачок	4		222	3005074	Угловое соединение IPL6-01	1
204	2016201	Направляющая	4		223	2045801	Передняя крышка цилиндра	1
205	2038201	Пластина направляющей	2		224	3004701	Кольцевое уплотнение 68.3*3.5	2
206	2017201	Соединительный стержень	4		225	2018101	Винт	4
207	2053201	Втулка	4		226	3005157	У-образное уплотнительное кольцо	1
208	6000329	Шайба 12*24*2	4		227	2064398	Гильза	1
209	6000213	Пружинная шайба D12	4		228	3005250	Уплотнительное кольцо 75*5.7	2
210	6000189	Шестигранная гайка М12*85	4		229	3005249	Уплотнительное кольцо 16*24	1
211	6000196	Стопорное кольцо D70	1		230	2012001	Поршневое кольцо	1
212	2016801	Пластина управления	1		231	6000144	Контргайка М12	1
213	2016601	Опора направляющей	4		232	2017901	Цилиндр зажима	1
214	6000135	Шайба 12*20*2	8		233	2045901	Задняя крышка цилиндра	1
215	6000236	Стопорное кольцо D12	8		234	3005075	Т-образное соединение IPB6-01	1
					235	6000308	Винт с шестигранной головкой М5	8
<b>2053301 Детали поворотного клапана в сборе (Рис.36)</b>								
300	2053301	Поворотный клапан в сборе	1		303	3004601	Уплотнительное кольцо 59.5*3.1	3
301	2010901	Сердечник поворотного клапана	1		304	2011001	Корпус поворотного клапана	1
302	3005004	Т-образное соединение IPC6-01	4		305	6000356	Узел М3*5	4

<b>2064938 Детали редуктора в сборе (рис. 36)</b>								
306	2064938	Редуктор в сборе	1		320	6000148	Контргайка М8	5
307	3000801	Масляный шуп	1		321	2064158	Крышка сальника	1
308	3000901	Корпус масляного шупа	1		322	3004501	Уплотнительное кольцо 35*3.1	1
309	6000121	Винт М8х30	5		323	6000168	Подшипник 30205	2
310	2009201	Верхняя крышка	1		324	2009601	Червячный винт	1
311	6000166	Подшипник 6010	1		325	6000337	Шпонка 6*6*20	1
312	2009401	Вал редуктора	1		326	3005127	Уплотнение 25*40*8	1
313	6000102	Винт М8х20	1		327	6000170	Шпонка 12*8*50	1
314	6000199	Шайба 8	1		328	6000112	Винт М6*12	1
315	2037201	Плоская шайба Ф8	1		329	6000101	Шпонка 12*8*40	1
316	2009701	Шкив	1		330	6000204	Штифт Ф8*16	1
317	2009501	Червячная передача	1		331	6000200	Шайба 10*30*2	6
318	6000167	Подшипник 6208	1		332	6000181	Винт М10*160	6
319	2009301	Нижняя крышка	1					
<b>2012501 Детали двигателя в сборе (рис. 36)</b>								
400	2012501	Двигатель в сборе	1		406	6000192	Винт М8х35	4
401	4003101	Двигатель 220 В, 1,2 кВт 50 Гц (стандарт)	1		407	6000139	Шайба 8х22х2	8
	4002801	Двигатель 380 В 0.75 кВт, 50 Гц (опция)			408	6000134	Шайба 10х20х2	3
	4003201	Двигатель 110 В, 1,2 кВт 60 Гц (опция)			409	6000336	Гайка М10	4
402	2012701	Шкив двигателя	1		410	3003601	Шайба	6
403	6000130	Винт М6*10	2		411	6000199	Шайба D8	4
404	6000237	Ремень А660	1		412	6000127	Гайка М8	4
405	2012601	Опора двигателя	1		413	4004444	Конденсатор	1

**2065542 Часть корпуса в сборе (Рис.37)**

501	2065543	Рама	1	524	6000325	Плоская шайба 6*16*2	2
502	2065776	Рама для ног	1	525	6000180	Штифт 2*20	2
503	2065580	Боковая крышка	1	526	3005025	Пластиковый глушитель PSL-1/4	4
504	6000431	Болт с шестигранной головкой, М6*16	4	527	3005005	Угловое соединение IPC8-01	2
505	6000198	Шайба Ф6	4	528	3005066	Угловое соединение IPL8-01	1
506	6000138	Плоская шайба Ф6	4	529	2010701	Пружина	1
507		Пятиходовой клапан в сборе		530	4000201	Переключатель	1
508	3001201	5-ходовой клапан	2	531	3005031	Крышка переключателя	1
509	3001301	Прокладка	10	532	6000125	Гайка М5	2
510	3005012	Уплотнительное кольцо 7.9*4.0	12	533	3001501	Гильза стержня	2
511	3005004	Угловое соединение IPC6-01	2	534	2010501	Длинная педаль	2
512	3005067	Тройник IPB8-01	1	535	6000119	Винт М5*12	2
513	6000112	Винт М6*12	4	536	2037501	Переключатель в сборе	1
514	2013001	Шток	2	537			1
515	6000175	Винт М8	2	538	6000253	Винт, М6*16	5
516	2013101	Регулировочный стержень	2	539	6000325	Плоская шайба 6*18*1.6	5
517	6000232	Штифт 4*18	2	540	3005273	Резиновый буфер	1
518	2013001	Штанга	2	541	3005276	Малый резиновый буфер	1
519	6000143	Контргайка М10	2	542	3000101	Часть резинового буфера	4
520	6000134	Плоская шайба 10*22*2	2	543	4001001	Блок фильтра-лубликатора-регулятора QYWC-L8 0.05-1.2МРА	1
521	2009901	U-образная опора	1	544	3005074	Угловое соединение IPL6-01	1
522	2010601	Короткая педаль	3	545	3005026	Медная муфта блока фильтра-лубликатора	1
523	2010301	Угловой упор	1				

**2065790 Детали отжимного цилиндра в сборе (рис. 38)**

600	2065792	Отжимной цилиндр в сборе	1	609	3004401	Уплотнительное кольцо 185*5.7	1
601	2011201	Отжимной цилиндр	1	610	2011301	Крышка	1
602	3005066	Угловое соединение IPL8-01	1	611	2011601	Винт	2
603	6000114	Винт М6*20	12	612	3005027	Подшипник	1
604	3005029	У-уплотнение 170*185*11	2	613	3003401	У-уплотнение 20*30*7	1
605	3005028	Поршневое кольцо	1	614	6000140	Шайба 22*29*0.5	1
606	2011401	Поршень	1	615	6000178	Стопорное кольцо 30	1
607	3004301	Уплотнительное кольцо 20*2.4	1	616	3005010	Угловое соединение IPL8-02	1
608	2011501	Шток поршня	1	617	6000233	Контргайка М6	12

**2065574 Детали разбортировочной лапы (рис. 38)**

631	2038401	Кольцо разбортировочной лапы	1	636	3000701	Крышка ручки	1
632	6000136	Шайба 16*30*2	3	637	2065654	Крышка лопатки	1
633	6000318	Контргайка М16	3	638	3005134	Штифт	1
634	2065575	Разбортировочная лапа	1	639	2065654	Шайба	1
635	2065652	Отжимная лопатка	1	640	2064378	Винт М16*110	1

**1002154 Система взрывной накачки-опция (рис. 40)**

701	4004001	Предохранительный клапан	1	709	2064825	Шланг для накачки	1
702	3005090	Медное соединение	1	710	3005193	Гильза клапана	1
703	3005006	Соединение IPC8-02	1	711	3005192	Уплотнительное кольцо Ф32.5*3.55	2
704	4004348	Обратный клапан	1	712	2064827	Пружина 1.8*37.5*23.4*3	1
705	3005036	Медное Т-образное соединение	1	713	6000388	Стопорное кольцо Ф32	1
706	2064826	Ресивер	1	714	2064828	Клапан	1
707	3005202	Коленчатый патрубок G1"-G1"	1	715	2064826	Раструб взрывной накачки	1
708	3005204	Гильза G1"-G3/4"	1				

## 9. ДЕТАЛЬНЫЕ ЧЕРТЕЖИ

### 9.1 Колонна в сборе



Рис. 34

## 9.2 Поворотный стол в сборе



### 9.3 Редуктор и двигатель в сборе

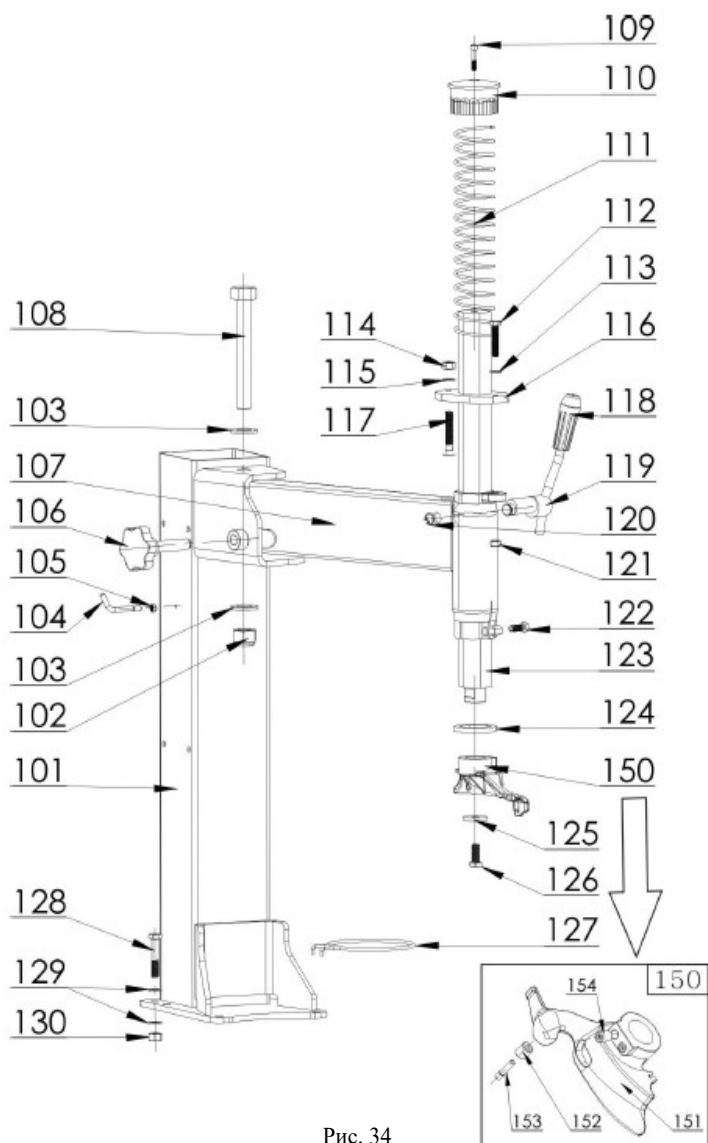
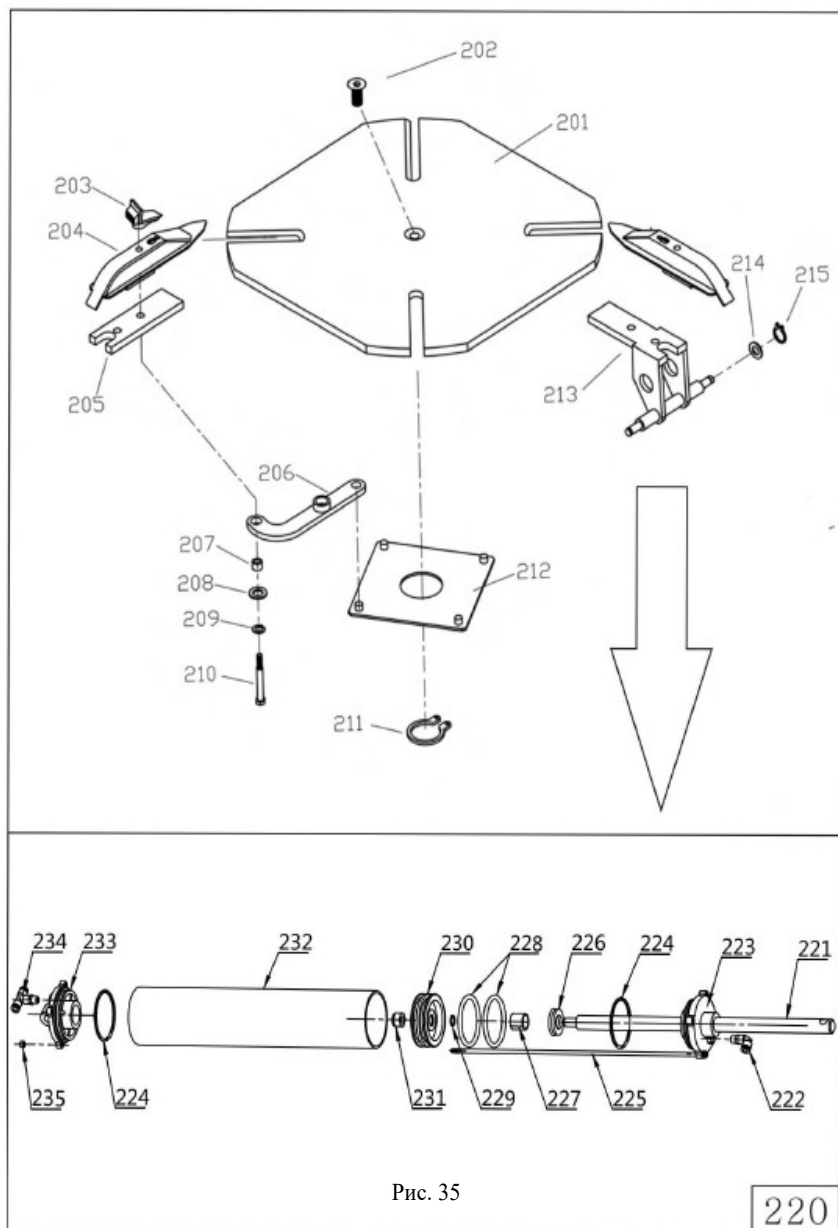

Рис. 36



Рис. 37

600

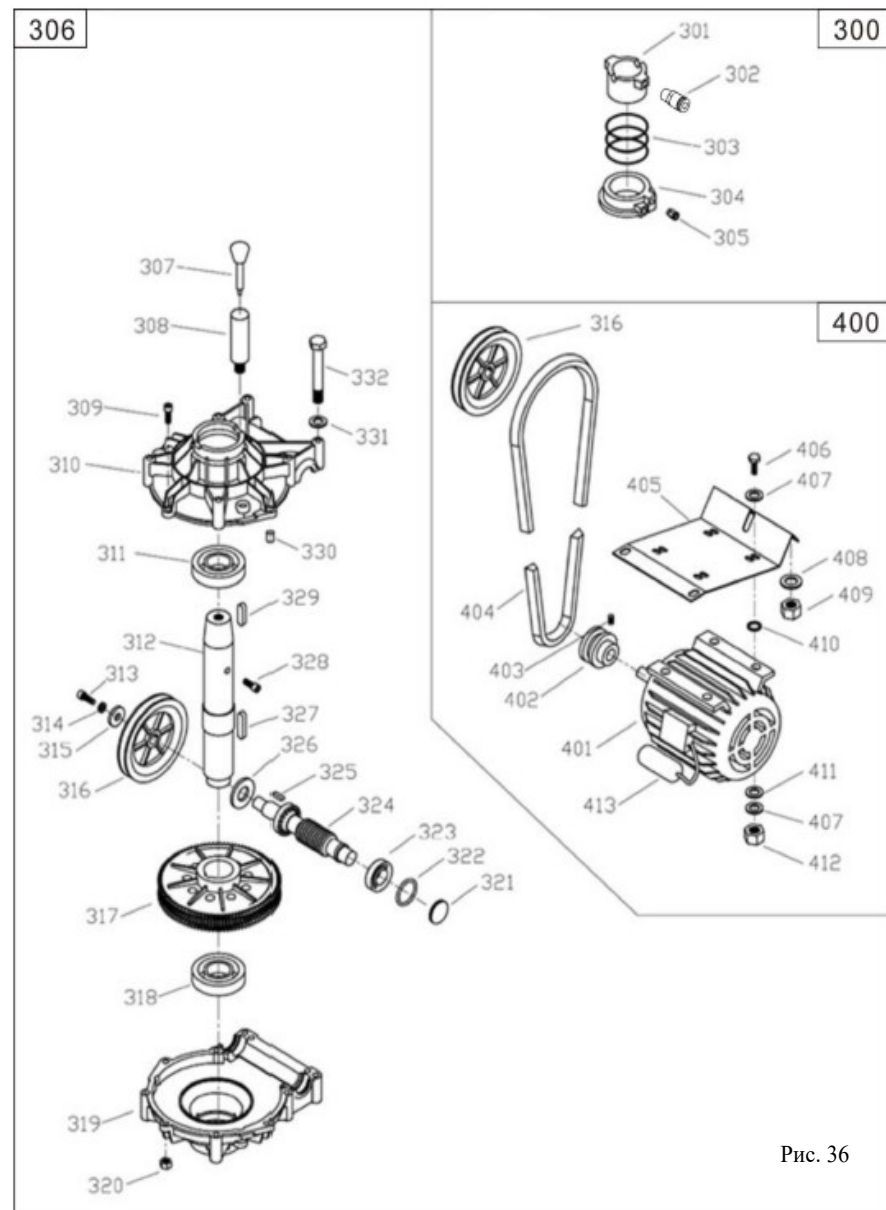

Рис. 38

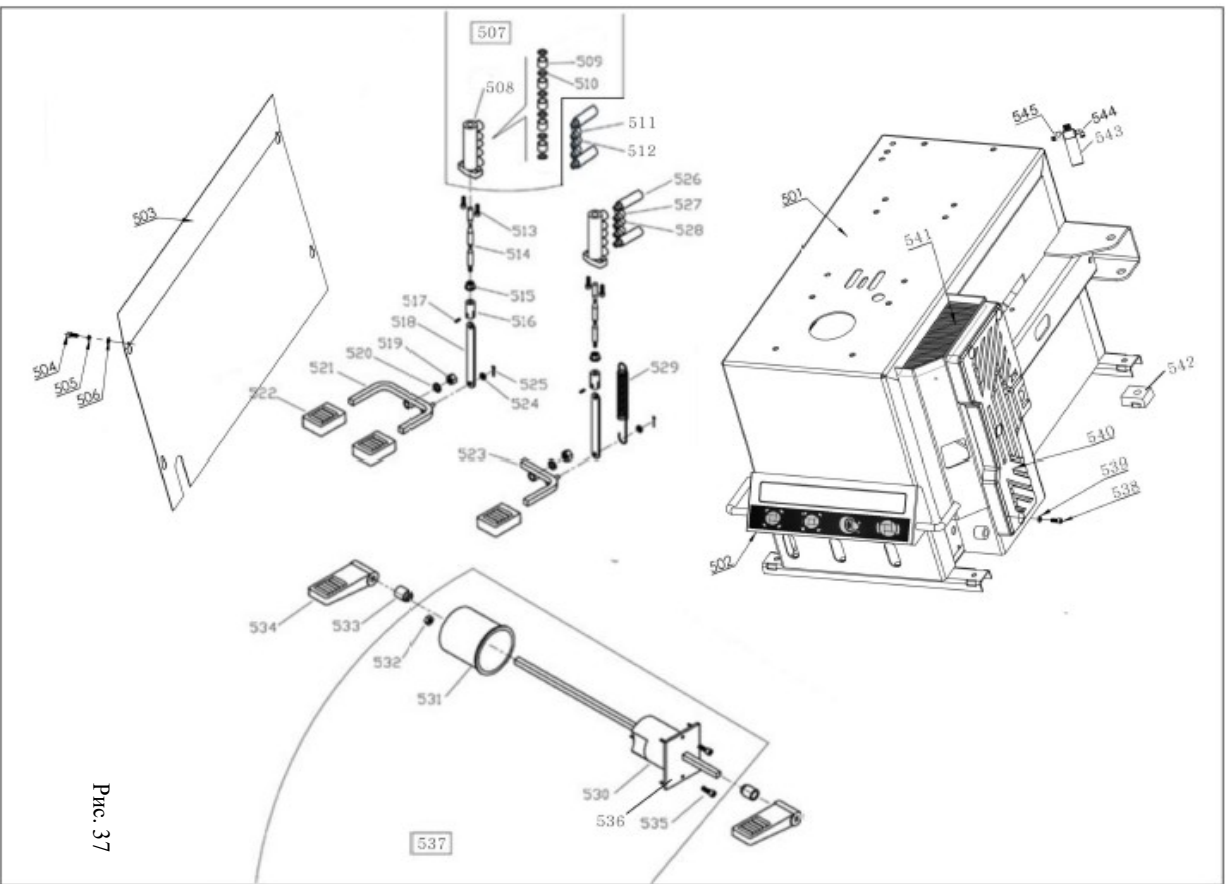
## 9.6 Система взрывной накачки (опция)

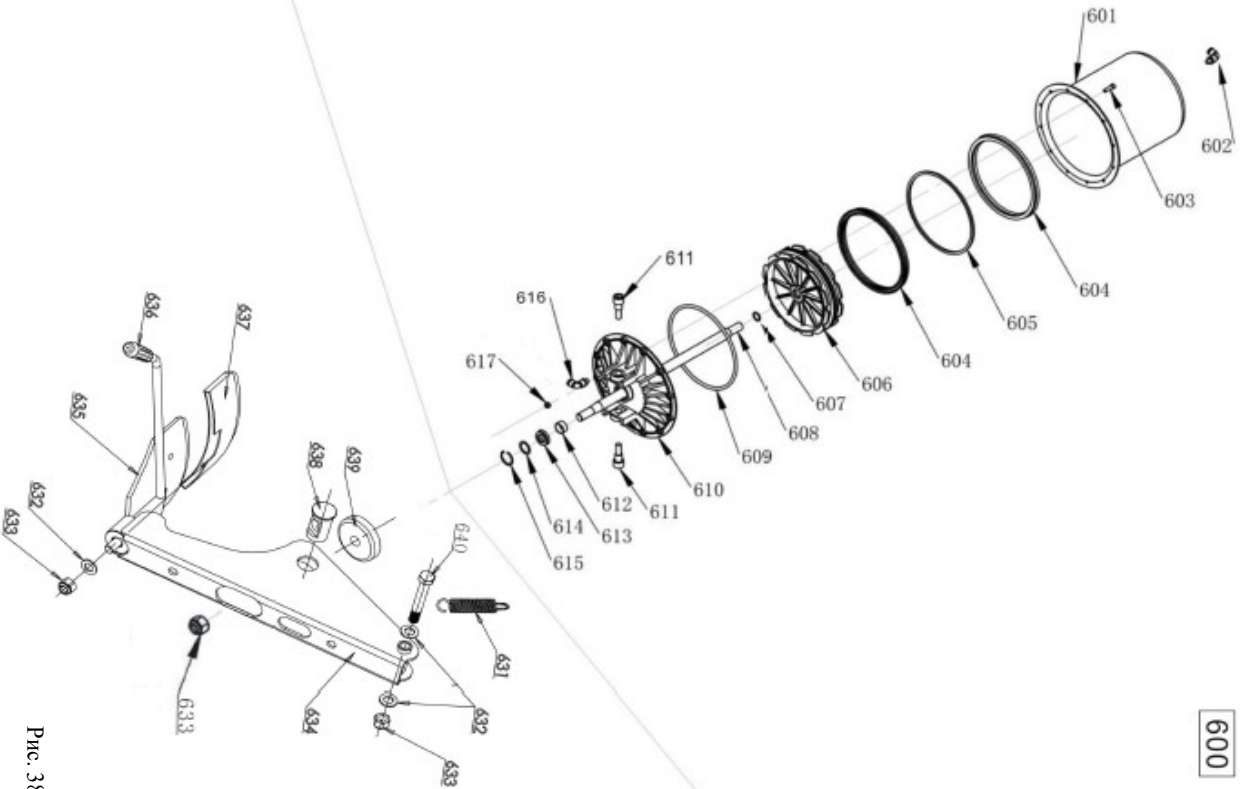

Рис. 39

## Приложение 1

### Принципиальная схема

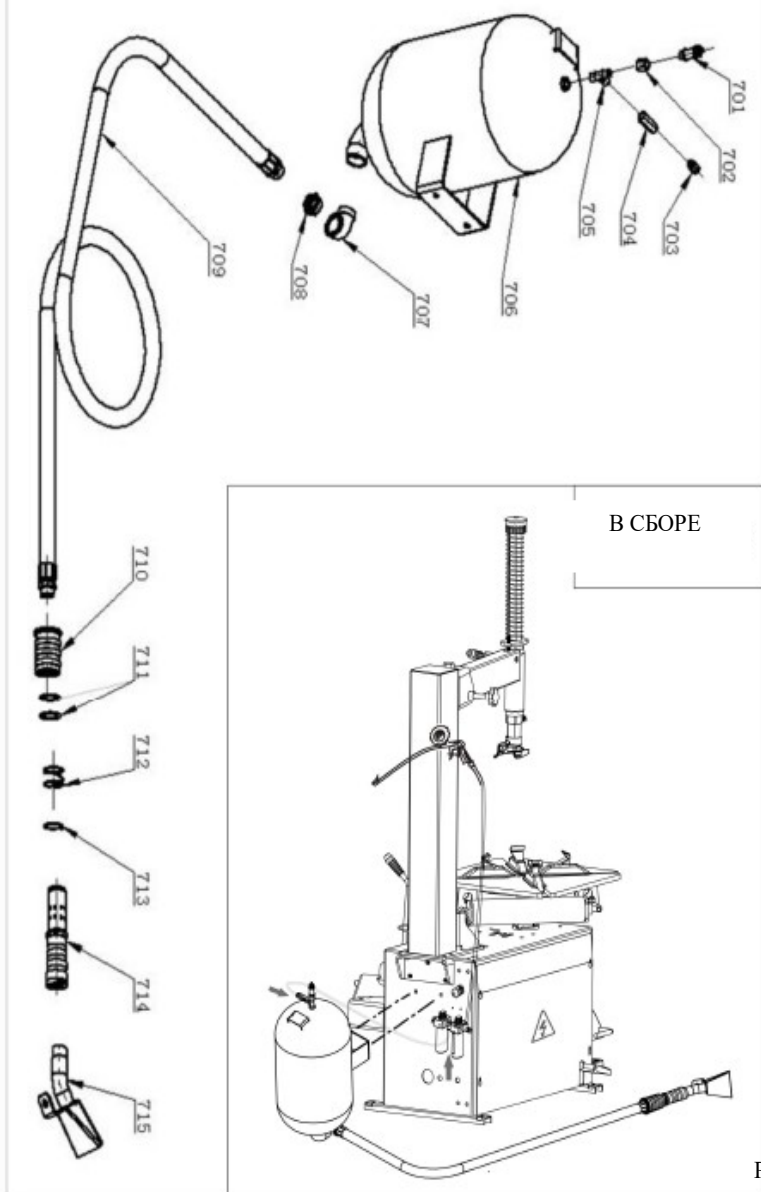

Рис. 40



Рис. 41

## Приложение 2

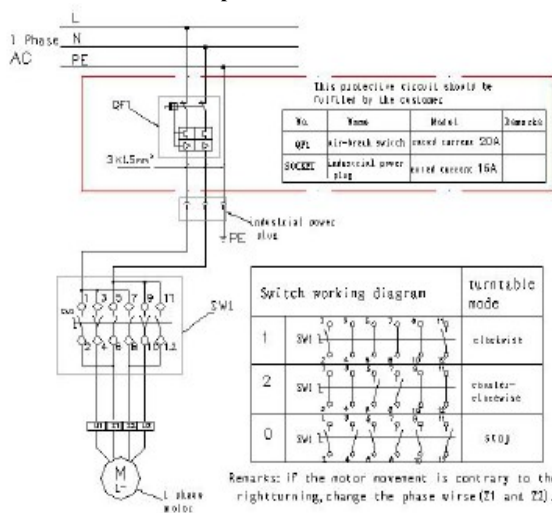
### Схема пневмосистемы

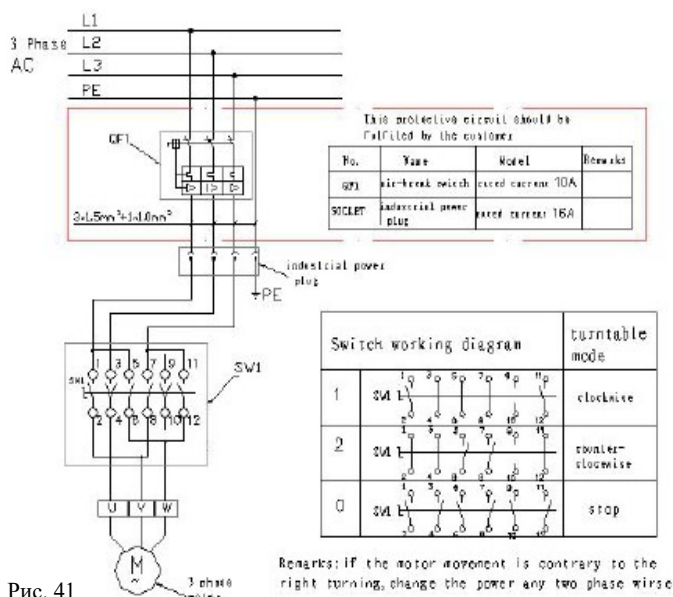
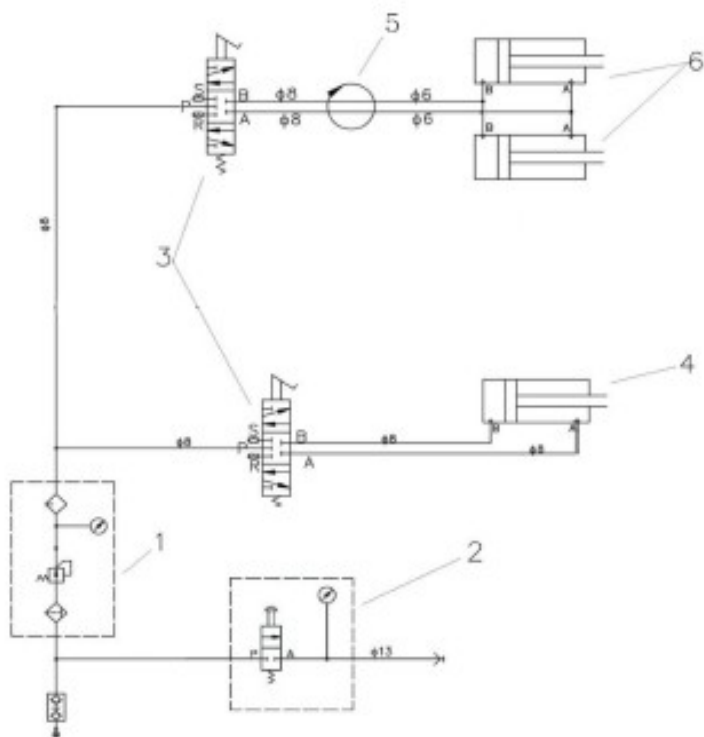

1. Узел фильтра FR+L

3. Пятиходовой клапан

5. Поворотный клапан в сборе

2. Пистолет для  
накачивания

4. Отжимной цилиндр

6. Цилиндр фиксации

---

## Приложение 3

### Вспомогательные комплектующие



Рис. 43



Рис. 44

#### **Защитные накладки на обод из металлического сплава (Рис. 43) (опция)**

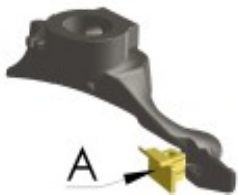
Материал: PA66 (рис. 43)

Эта специальная пластиковая насадка предназначена для защиты от повреждений легкосплавных дисков.

#### **Адаптеры для мотоциклов (Рис. 44) (опция)**

Предназначены для демонтажа и монтажа колес 8"~24» мотоциклов. 4 шт./к-т





