



ПОДЪЕМНИК ЭЛЕКТРОГИДРАВЛИЧЕСКИЙ
ДВУХСТОЕЧНЫЙ
модель ПГА-4100-НС



Руководство по эксплуатации
КС333.000.00 РЭ

Редакция 15.01.26

EAC

ОГЛАВЛЕНИЕ

1 НАЗНАЧЕНИЕ.....	5
2 ТЕХНИЧЕСКИЕ ХАРАКТЕРИСТИКИ	6
3 КОМПЛЕКТ ПОСТАВКИ	7
4 УСТРОЙСТВО.....	8
5 УКАЗАНИЯ МЕР БЕЗОПАСНОСТИ	8
6 МОНТАЖ И ПОДГОТОВКА ПОДЪЕМНИКА К ЭКСПЛУАТАЦИИ	10
7 ПОРЯДОК РАБОТЫ.....	13
8 ТЕХНИЧЕСКОЕ ОБСЛУЖИВАНИЕ.....	14
9 НЕИСПРАВНОСТИ И СПОСОБЫ ИХ УСТРАНЕНИЯ.....	16
10 ГАРАНТИИ ИЗГОТОВИТЕЛЯ.....	17
11 СВИДЕТЕЛЬСТВО О ПРИЕМКЕ	17
12 СВЕДЕНИЯ О РЕКЛАМАЦИЯХ	18
13 ЛИСТ РЕГИСТРАЦИИ	20
ПРИЛОЖЕНИЕ А	21
ПРИЛОЖЕНИЕ Б	22
ПРИЛОЖЕНИЕ В	23

ВНИМАНИЕ!

Данное руководство предназначено для изучения устройства и принципа работы подъемника электрогидравлического, гаражного модели ПГА-4100-НС.

Руководство обязательно для монтажа и эксплуатации.

Все виды обслуживания должны проводиться в строгом соответствии с данным руководством.

Обязательной регистрации в *Листе регистрации технического обслуживания подъемника* (раздел 13) подлежат следующие виды работ:

- Назначение ответственного за надзор (раздел 5.2) – Ф.И.О., дата и номер приказа, подпись.
- Монтаж (раздел 6) – Ф.И.О., дата, подпись.
- Техническое освидетельствование (раздел 6.16), Ф.И.О., дата, подпись.
- Замена изношенных или вышедших из строя деталей или комплектующих изделий – наименование, Ф.И.О., дата, подпись.

Монтажные и пуско-наладочные работы рекомендуется производить квалифицированными специалистами предприятия-изготовителя.

ПРИМЕЧАНИЕ:

Перед монтажом и пуском подъемника обслуживающий персонал должен ознакомиться с настоящим руководством.

Актуальные версии Руководств по эксплуатации можете найти на сайте www.sivik.ru

ВНИМАНИЕ!

В данном подъемнике применены следующие устройства, обеспечивающие безопасность при его эксплуатации:

- Предохранительные стопора-защелки на обеих стойках, механически фиксирующие каретки на высоте $460 \div 1725$ мм с шагом 90мм.
- Тросовая система синхронизации движения кареток, находящаяся в правой и левой стойке.
- Подшипники скольжения и пластинчатые цепи, рассчитанные на большую нагрузку.

1 НАЗНАЧЕНИЕ

1.1 Подъемник электрогидравлический, гаражный модель ПГА-4100-НС предназначен для подъема, удержания и опускания автомобилей полной массой до 4100 кг при выполнении работ по техническому обслуживанию и ремонту автомобилей, в условиях автотранспортных предприятий и станциях технического обслуживания автомобилей.

1.2 Подъемник предназначен для работы в климатических условиях УХЛ 4,2 по ГОСТ 15150-69 (в закрытых помещениях при температуре окружающего воздуха от +10 до +35°C и относительной влажности воздуха до 80%).



Рисунок 1. Габаритные размеры подъемника

2 ТЕХНИЧЕСКИЕ ХАРАКТЕРИСТИКИ

Таблица 2.1

2.1 Модель подъемника		ПГА-4100-НС (3+2)	ПГА-4100-НС (3+3)
2.2 Тип подъемника		Стационарный	
2.3 Грузоподъемность максимальная, кг		4100	
2.4 Длина подхватов, мм	Передний	580...1120	
	Задний	890...1440	752...1445
2.5 Способ подъема		За поддомкратные площадки	
2.6 Ход кареток, мм		1750	
2.7 Высота подхвата, минимальная, мм		95	
2.8 Время подъема, с		~50	
2.9 Время опускания, с		~50	
2.10 Электродвигатель насосной станции			
Мощность, кВт		2,2	
Напряжение, В		220 / 380	
Частота переменного тока, Гц		50	
Частота вращения, об/мин		2850	
2.11 Рабочее давление в гидросистеме, кгс/см ²		200	
2.12 Объем масла в гидросистеме, л		12	
2.13 Рабочая жидкость		Масла гидравлические И-40А ГОСТ 20799-88, и другие масла класса вязкости 68 ISO 3448.	
2.14 Габаритные размеры, мм (не более)			
длина			
ширина		2949	2954
высота		3626	
		3123	
2.15 Расстояние между стойками, мм		2900	
в свету		2764	
ширина въезда		2576	
2.16 Масса, кг			
Нетто		620	
Брутто		663	
2.17 Срок службы, лет		5	

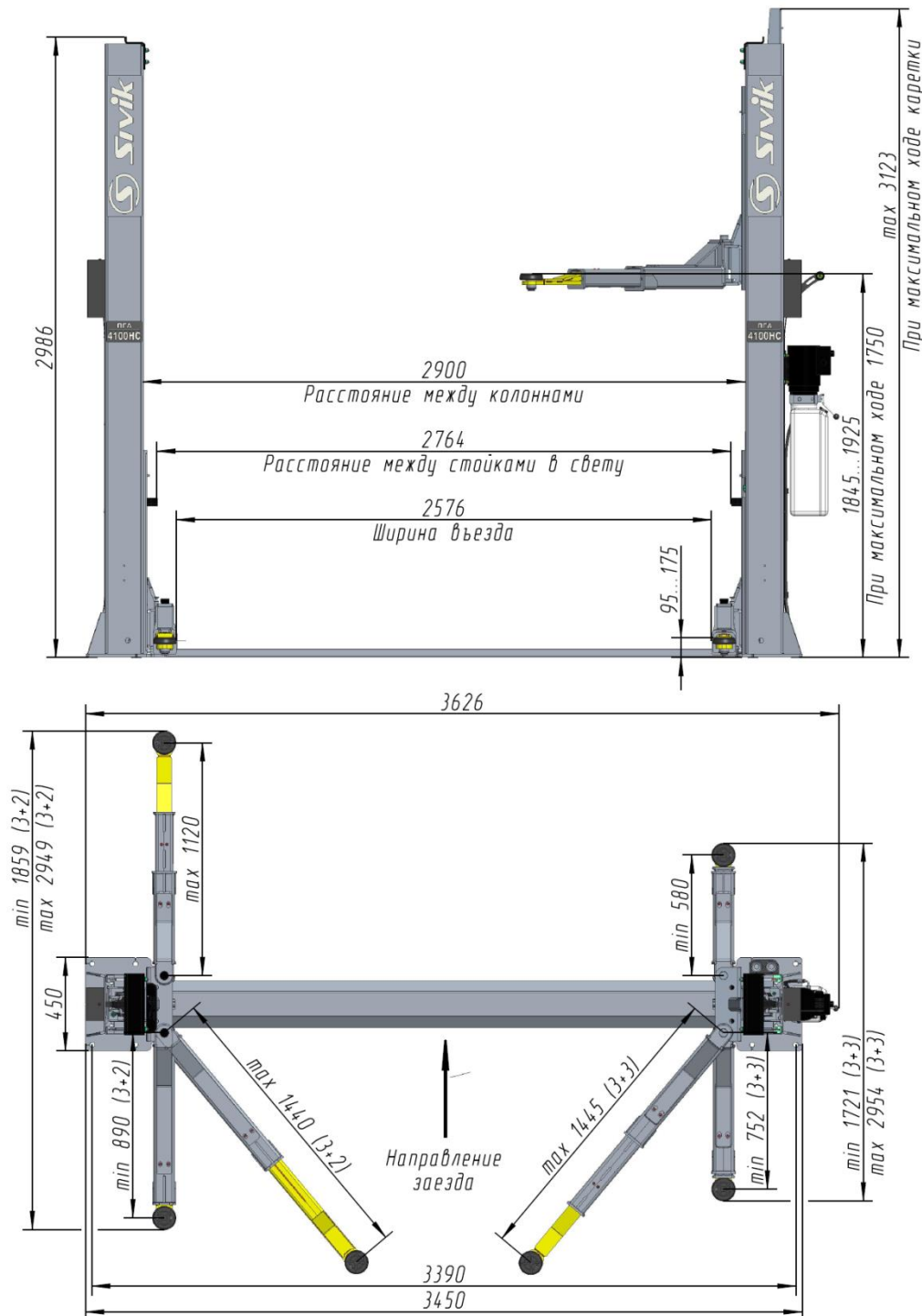
3 КОМПЛЕКТ ПОСТАВКИ

3.1 Подъемник поставляется двумя упаковочными местами.

Комплект поставки подъемника представлен в таблице 3.1.

Таблица 3.1

№ позиции	Наименование узлов и деталей	Количество шт.
Упаковочное место №1		
1	Стойка в сборе (колонна, каретка, гидроцилиндр и цепь)	2
2	Канат в сборе (Ø7,8мм)	2
3	Кронштейн стойки	2
4	Трап	1
5	Поддон	1
6	ЗИП №1	1
7	ЗИП №2	1
8	ЗИП №3	1
9	ЗИП №4	1
10	ЗИП №5	1
11	ЗИП №6	1
12	ЗИП №7	1
13	ЗИП №8	2
14	ЗИП №9	2
15	ЗИП №10	1
16	ЗИП №11	1
17	ЗИП №12	1
18	ЗИП №13	1
19	ЗИП №14	1
20	Руководство по эксплуатации	1
Упаковочное место №2		
21	Коробка с гидростанцией, шт.	1

4 УСТРОЙСТВО

Подъемник состоит из двух стоек, которые должны быть надежно закреплены на специально изготовленном фундаменте. В стойках размещены каретки с закрепленными на них поворотными телескопическими подхватами. На концах подхватов установлены опоры с резиновыми подушками. Подхваты фиксируются стопорными устройствами, автоматически срабатывающими при подъеме автомобиля. При опускании кареток в крайнее нижнее положение происходит автоматическое расстопорение подхватов. Каретки приводятся в движение гидравлическими цилиндрами, установленными внутри стоек, через цепь. Подъемник снабжен системой тросовой синхронизации движения кареток.

Каждая каретка снабжена полиамидными ползунами. Каретки фиксируются на требуемой высоте подпружиненными стопорами-защелками.

На правой стойке размещена насосная станция с ручным управлением. Внутри насосной станции встроен клапан предохранительный, предотвращающий перегрузку в гидросистеме. Клапан предохранительный настроен на заданное давление (200кг/см²) и опломбирован.

Для предотвращения повреждения дверей автомобиля (при открывании) на каретки установлены резиновые накладки.

Управление подъемником осуществляется двумя рычагами и кнопкой, установленными в насосной станции и колонне. Рычагами осуществляется расстопорение и опускание кареток. Кнопкой осуществляется подъем кареток. Постановка кареток на стопора-защелки осуществляется с помощью рычага.

Схема гидравлическая принципиальная представлена на рисунке А1. Схема электрическая принципиальная представлена на рисунке Б (см. Приложение А, Б).

5 УКАЗАНИЯ МЕР БЕЗОПАСНОСТИ

5.1 Руководитель организации или индивидуальный предприниматель, эксплуатирующий подъемник, обязаны обеспечить содержание его в исправном состоянии и безопасные условия работы путем организации надлежащего надзора за исправным состоянием подъемника, его техническим обслуживанием и ремонтом.

Для этого необходимо:

- назначить инженерно-технического работника по надзору за безопасной эксплуатацией подъемника;
- назначить инженерно-технического работника ответственного за содержание подъемника в исправном состоянии;
- установить порядок периодических осмотров, технического обслуживания и ремонтов, обеспечивающих содержание подъемника в исправном состоянии;
- установить порядок обучения и периодической проверки знаний у персонала, обслуживающего подъемник и осуществляющего работы с использованием подъемника;
- разработать производственные инструкции для лиц, допущенных к производству работ с использованием подъемника.

5.2 Подъемник должен быть закреплен за инженерно-техническим работником, ответственным за содержание подъемника в исправном состоянии. Номер и дата приказа о назначении инженерно-технического работника, ответственного за содержание подъемника в исправном состоянии, а также его должность, фамилия, имя, отчество и подпись должны содержаться в таблице В1 (см. Приложение В).

5.3 Общие требования безопасности, которыми необходимо руководствоваться, изложены в следующих нормативных документах:

- ГОСТ 31489-2012 Оборудование гаражное. Требования безопасности и методы контроля;
- ГОСТ 1493-2016 Подъемники транспортных средств;
- ГОСТ 12.1.004-85 Требования пожарной безопасности;
- ГОСТ 12.1.019-79 Электробезопасность;

- ГОСТ 12.2.003-74 Оборудование производственное. Общие требования безопасности;

- Правила устройства электроустановок ПУЭ-76, гл. 1...7.

- Правила технической эксплуатации электроустановок электропотребителей, гл. ЭШ-1.

5.4 К работе с подъемником допускаются лица не моложе 18 лет, изучившие руководство по эксплуатации и прошедшие инструктаж по технике безопасности. Допуск лиц к работе с подъемником оформляется приказом по предприятию.

5.5 Лица, осуществляющие работы с использованием подъемника перед началом работ должны производить осмотр и проверку подъемника. Результаты осмотра и проверки должны записываться в эксплуатационный журнал. Наличие и правильность ведения эксплуатационного журнала должен обеспечить инженерно-технический работник по надзору за безопасной эксплуатацией подъемника.

5.6 **ЗАПРЕЩАЕТСЯ** эксплуатация подъемника:

- смонтированного с отступлениями от данного руководства, а также имеющего видимые деформации и повреждения;

- при поврежденной пломбе на клапане предохранительном насосной станции;

- не по назначению, а также подъем автомобиля полной массой более 4100 кг;

- не прошедшего техническое освидетельствование и техническое обслуживание в соответствии с данным руководством;

- при недостаточной освещенности в помещении, постороннем шуме или других факторов способных отвлечь внимание и помешать принятию экстренных мер безопасности;

- в непосредственной близости от взрывоопасных веществ и на постах мойки.

5.7 Подъем или опускание автомобиля на подъемнике должно осуществляться двумя операторами: один непосредственно у пульта управления, второй ведет наблюдения за работой подъемника с противоположенной стороны и при возникновении какой-либо опасности или неисправности подает сигнал «голосом» о немедленной остановке подъемника.

5.8 Перед подъемом убедиться в правильности захвата за оговоренные изготовителем автомобиля поддомкратные площадки. При вывешивании автомобиля на подъемнике центр тяжести должен находиться примерно на оси симметрии подъемника. При обнаружении перекосов следует опустить автомобиль и поправить его положение. Необходимо поднимать автомобиль, используя все 4 подхвата.

5.9 **ЗАПРЕЩАЕТСЯ** подъем, обслуживание и опускание автомобиля:

- с работающим двигателем;

- с находящимися в автомобиле людьми;

- с незакрепленным грузом;

- с протекающим или незакрытым бензобаком или бензопроводом.

5.10 **ЗАПРЕЩАЕТСЯ** приступать к ремонту автомобиля без установки подъемника на стопора-защелки. Во всех случаях работ, связанных с изменением центра тяжести поднятого автомобиля (монтаж-демонтаж агрегатов) использовать дополнительные страховочные стойки. На пульт вывешивается табличка с надписью «НЕ ТРОГАТЬ – ПОД АВТОМОБИЛЕМ РАБОТАЮТ ЛЮДИ».

5.11 Перед опусканием убедиться в отсутствии под автомобилем людей и посторонних предметов.

5.12 **ЗАПРЕЩАЕТСЯ** оставлять поднятый автомобиль на подъемнике без присмотра на длительное время.

5.13 **ЗАПРЕЩАЕТСЯ** вносить изменения в конструкцию подъемника, вмешиваться в работу устройств обеспечения безопасности.

КАТЕГОРИЧЕСКИ ЗАПРЕЩАЕТСЯ РАБОТАТЬ БЕЗ ЗАЗЕМЛЕНИЯ!

6 МОНТАЖ И ПОДГОТОВКА ПОДЪЕМНИКА К ЭКСПЛУАТАЦИИ

6.1 Сборка подъемника должна производиться согласно отдельно прилагаемой инструкции по сборке.

6.2 Сборка и монтаж подъемника должны производиться квалифицированными специалистами под наблюдением лица, ответственного за производство работ на месте установки подъемника.

Требования к монтажу подъемника:

А) Основание - бетон марки не ниже М350 и толщиной не менее 250 мм. Значение средней прочности бетона на сжатие 360 кгс/см². Верхний и нижний слои арматуры из проволоки Ø12мм, сваренной электросваркой. Величина ячейки – 150x150 мм. Расстояние между каждым слоем арматуры и ближайшей границей слоя бетона – не менее 50 мм. Отклонение пола от горизонта не должно превышать 5 мм на длине 3000 мм.

Б) Крепление стоек к основанию – специальные корзины или «клеевые» анкера М20 длиной не менее 180мм с максимальной нагрузкой не менее 110 кН на вырыв из бетона. Класс прочности для анкеров не ниже 8.8 ГОСТ1759-70.



Рисунок 2. Схема оборудования фундамента для крепления подъемника

6.3 Перечень проверок после монтажа перед началом эксплуатации:

6.3.1 Закрепление стоек: момент затяжки анкеров М20 не менее 100 Нм.

6.3.2 Смазка - колонны в зоне работы ползунов, ролики троса и цепи.

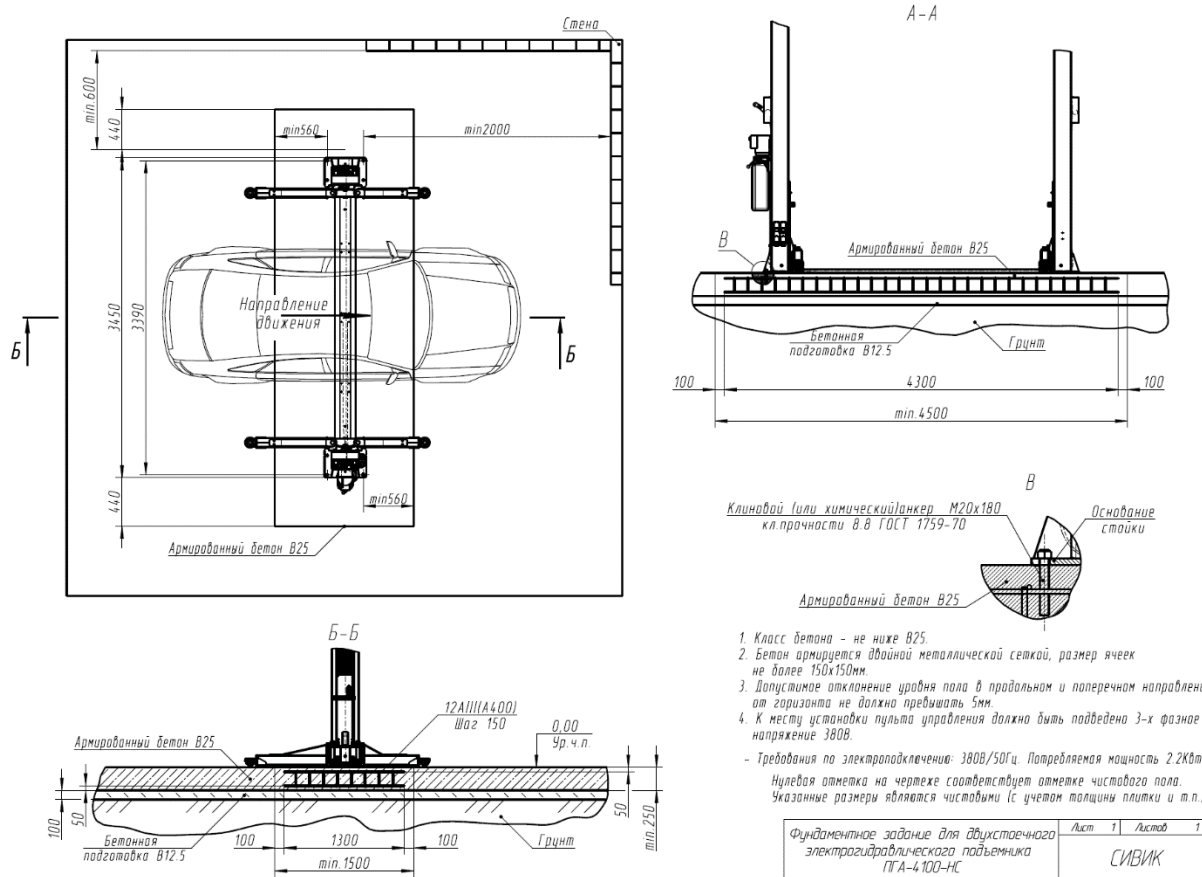
6.3.3 Регулировка тросов синхронизации: одновременное опускание кареток на стопора-защелки. Регулировать гайками в окне передней части кареток (Рисунок 3, вид С и F). После регулировки гайки законтрить второй гайкой. Ход кареток плавный без рывков.

6.3.4 Регулировка тросов управления стопорами-защелками: при полном ходе ручки управления стопорами оба стопора должны выйти из зоны движения каретки и не должны



Рисунок 4. Установка подставок

6.4 Для установки подставок (Рисунок 4) необходимо поднять и установить на стопор-фиксатор каретку.

6.5 В случае хранения подъемника при температуре ниже 0°C эксплуатация подъемника допускается после выдержки в теплом помещении при температуре +10...+35°C в течение суток.

6.6 Освидетельствование подъемника.

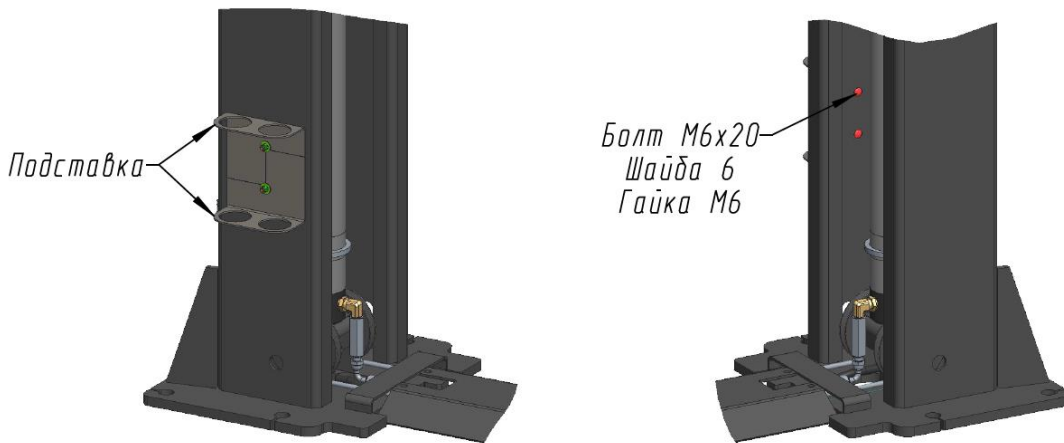
До начала эксплуатации нового подъемника потребитель обязан провести полное техническое освидетельствование подъемника на соответствие требованиям техники безопасности, правилам сборки и монтажа, о чем сделать запись в Листе регистрации технического обслуживания данного руководства по эксплуатации.

В дальнейшем полное техническое освидетельствование должно проводиться не реже одного раза в год. Техническое освидетельствование проводится под руководством инженера по надзору.

7 ПОРЯДОК РАБОТЫ

ВНИМАНИЕ!

Запрещается эксплуатация неисправного подъемника, а также подъемника, смонтированного с отступлением от данного руководства или не прошедшего освидетельствования, техобслуживания и регистрации согласно п. 6.6 и раздела 8.

7.1 Подготовка подъемника к работе:

7.1.1 Опустить каретки в крайнее нижнее положение и отвести подхваты максимально назад.

7.1.2 Установить автомобиль между стойками с учетом возможности открывания дверей, продольная ось автомобиля должна совпадать с продольной осью подъемника.

7.1.3 Подвести резиновые буферы подхватов под поддомкратные площадки автомобиля.

7.1.4 Проверить отсутствие в салоне автомобиля людей и посторонних предметов.

7.1.5 Нажатием кнопки приподнять каретки подъемника, убедиться, что сработали фиксирующие стопорные устройства у подхватов и автомобиль устойчиво подвешен.

7.2 Подъем и постановка кареток на стопора-фиксаторы.

7.2.1 Нажатием кнопки поднять автомобиль, чуть выше требуемой высоты (стопора-фиксаторы должны быть поджаты к стойкам) и нажатием рычага расположенного на насосной станции опустить каретки на стопора-фиксаторы. Убедиться в том, что каретки опустились на стопора-фиксаторы на обеих стойках. В этом случае гидравлическая система разгружена, вес автомобиля воспринимается стойками подъемника. При постановке кареток на стопора-фиксаторы в самом верхнем положении, остановку гидроцилиндров производить по изменению звука гидростанции в конце хода гидроцилиндра – срабатывает клапан на слив.

7.2.2 Синхронные щелчки стопоров-фиксаторов при движении кареток вверх являются признаком нормальной работы.

7.3 Снятие кареток со стопоров-фиксаторов и опускание.

7.3.1 Перед опусканием автомобиля убедиться в отсутствии под движущимися частями подъемника людей и посторонних предметов.

7.3.2 Нажатием кнопки приподнять автомобиль. Нажать на рычаг - вывести стопора-защелки из зацепления с каретками. Опустить автомобиль, нажав на рычаг насосной станции. В нижнем положении кареток подхваты освобождаются от фиксаторов и могут свободно поворачиваться на своих осях.

ВНИМАНИЕ! При работе с подъемником необходимо строго выполнять все требования раздела 5.

8 ТЕХНИЧЕСКОЕ ОБСЛУЖИВАНИЕ

8.1 Ежедневное техническое обслуживание проводится без нагрузки перед началом работы и включает:

- очистку загрязненных поверхностей;
- проверку постановки кареток на фиксаторы (см. п.7.2);
- проверку снятия кареток с фиксаторов (см. п. 7.3);

8.2 Ежемесячное техническое обслуживание включает в себя все операции по ежедневному техническому обслуживанию и, кроме того:

- смазку всех подвижных соединений и подшипников скольжения;
- проверку надежности контактов в соединениях электроаппаратуры;
- проверку затяжки анкерных болтов;
- проверку натяжения тросов системы синхронизации;
- проверку всех резьбовых соединений подъемника.

8.3 Ежегодное техническое обслуживание включает в себя все операции по ежедневному и ежемесячному обслуживанию и, кроме того:

- осмотр сварных швов кареток, стоек и подхватов;
- проверку износа направляющих пластиковых вкладышей в каретках и при необходимости их замену (замену производить при зазоре между вкладышем и беговой дорожкой стоек более 6 мм или при задевании каретки о стойку в результате износа пластиковых вкладышей; допускается менять местами изношенные и неизношенные вкладыши);
- проверить троса синхронизации, обводные блоки на предмет износа, при необходимости заменить;
- подкраску поврежденных поверхностей;
- полное освидетельствование подъемника согласно п. 6.6.
- замену рабочей жидкости в гидравлической системе необходимо производить один раз в год. В случаях усиленного режима эксплуатации (автоматизированные системы и продолжительная непрерывная нагрузка) интервал замены жидкости должен быть короче.

ВНИМАНИЕ! Очищайте всасывающий фильтр при замене масла; если нужно замените его на новый.

ПРЕДУПРЕЖДЕНИЕ: Обязательно заменяйте масло после первых 100 часов работы либо после первых 1000 рабочих циклов, и затем после каждых 3000 часов работы (или хотя бы не реже одного раза в год)

8.4 Осмотр и ремонт подъемника должны производиться при отключенном напряжении.

8.5 Ежемесячное и ежегодное техническое обслуживание оборудования или устранение неисправностей следует выполнять в Авторизованных Сервисных Центрах SIVIK. Обращайтесь к Дилеру, у которого было приобретено данное оборудование, или в сервисный отдел Производителя. Техники компании SIVIK являются высококвалифицированными специалистами и знакомы с самой последней информацией по обслуживанию благодаря техническим бюллетеням, рекомендациям по техническому обслуживанию и специальным программам по обучению.

8.6 Технологическая карта обслуживания подъемника электрогидравлического двухстоечного автоподъемника модели ПГА-4100-НС

Тип обслуживания	Ежемесячное	Ежегодное
Индекс обслуживания	ЕО	ТО

№	Технологическая операция	ЕО	ТО
1	Очистка и смазка подвижных соединений	+	+
2	Проверка надежности электро-контактов и соединений	-	+
3	Проверка затяжки анкерных болтов	+	+
4	Визуальная проверка гидросистемы на герметичность	+	+
5	Проверка натяжения тросов системы синхронизации	+	+
6	Проверка всех резьбовых соединений подъемника	-	+
7	Осмотр сварных швов кареток, стоек, подхватов	-	+
8	Проверка износа вкладышей в каретках	-	+
9	Проверка работы фиксаторов кареток	+	+
10	Проверка тросов синхронизации на предмет износ	+	+
11	Проверка работы фиксаторов подхватов	+	+
12	Проверка роликов и осей на предмет износа	-	+
13	Замена масла в гидравлической системе с очисткой фильтра	-	+

8.7 Технологическая карта применения смазок и рабочих жидкостей

Узел	Тип масла/смазки/рабочей жидкости	Заправочные емкости, л/расход, кг
Подвижные соединения	Смазка ЛИТОЛ-24 или аналог	0,4
Масляный бак гидросистемы	Масло промышленное И-40А	12

8.8 Техническое обслуживание, приведенное в эксплуатационной документации, не входит в рамки бесплатного гарантийного обслуживания.

9 НЕИСПРАВНОСТИ И СПОСОБЫ ИХ УСТРАНЕНИЯ

№	Неисправность	Вероятная причина	Метод устранения
1	При нажатии кнопки “Вверх” двигатель не работает	Нет подачи питания	Подключить питание
2	Двигатель работает, каретки не поднимаются	1 Низкий уровень масла в гидробаке. 2 Масса автомобиля превышает грузоподъемность подъемника 3 В стойках находятся посторонние предметы и блокируют движение 4 Неправильное направление вращения эл. двигателя насосной станции 5 Открыт ручной клапан слива	1 Долить в бак гидравлическое масло. 2 Уменьшить массу автомобиля. 3 Удалить посторонние предметы. 4 Заменить последовательность чередования фаз 5 Закрыть ручной клапан слива
3	Каретки не опускаются	1 Механическая защелка не освобождает каретку. 2 Чрезмерное натяжение тросов системы синхронизации хода кареток. 3 Каретки натываются на препятствие.	1 Отрегулировать длину тросика системы стопорения кареток (п.6.3) 2 Отрегулировать натяжение тросов системы синхронизации (п.6.3). 3 Удалить препятствие.
4	Прерывистое движение кареток	1 Чрезмерное натяжение тросов системы синхронизации хода кареток 2 Наличие воздуха в гидросистеме	1 Отрегулировать натяжение тросов системы синхронизации 2 Выпустить воздух из гидросистемы
5	При подъеме автомобиля на максимальную высоту и постановке кареток на механические защелки каретка на левой стойке не фиксируется защелкой (опускается ниже правой каретки).	1 Автомобиль смещен к левой стойке подъемника. 2 Ослабли тросы системы синхронизации хода кареток.	1 Опустить каретки. Установить автомобиль ближе к правой стойке подъемника, повторить операцию. 2 Отрегулировать натяжение тросов системы синхронизации (п. 6.3).
6	Подтекание масла в соединении трубопроводов.	Недостаточная затяжка накидных гаек.	Крутящий момент затяжки накидных гаек: 41 Н м.

10 ГАРАНТИИ ИЗГОТОВИТЕЛЯ

Предприятие-изготовитель гарантирует соответствие подъемника электрогидравлического, гаражного, модель ПГА-4100-НС требованиям действующей конструкторской и технологической документации, при соблюдении условий хранения, транспортирования, монтажа и эксплуатации. При обнаружении в период гарантийного срока эксплуатации производственных дефектов следует обращаться на предприятие-изготовитель.

Срок гарантии - 24 месяца со дня продажи, но не более 30 месяцев от даты выпуска из производства.

Срок гарантии на тросовую систему синхронизации движения кареток - 12 месяцев со дня продажи подъемника, но не более 18 месяцев от даты выпуска из производства.

Изготовитель имеет право не поддерживать гарантию в случаях несвоевременного прохождения технического обслуживания, либо выполнение обслуживания не сертифицированным сервисным центром

11 СВИДЕТЕЛЬСТВО О ПРИЕМКЕ

Подъемник электрогидравлический гаражный модель ПГА-4100-НС

- Изготовлен и принят в соответствии с требованиями технической документации и признан годным для эксплуатации.
- Укомплектован согласно требованиям документации.

Комплектование произвел _____

Ответственный за качество _____

Дата выпуска и серийный номер указаны на наклейке

МП

Дата выпуска _____

Заводской номер _____

12 СВЕДЕНИЯ О РЕКЛАМАЦИЯХ

12.1 В случае неисправной работы подъемника, поломки, износа какой-либо детали или сборочной единицы ранее указанного гарантийного срока, заказчик должен предъявить заводу изготовителю акт рекламации и прекратить до согласования с ним эксплуатацию подъемника.

12.2 Акт должен быть составлен в пятидневный срок с момента обнаружения дефекта при участии лиц, возглавляющих предприятие и при участии представителей сторонней организации, проводившей монтаж подъемника.

12.3 Акт направляется предприятию-изготовителю не позднее двадцати дней с момента его составления.

12.4 В акте должны быть указаны:

- модель подъемника;
- заводской номер;
- год выпуска;
- вид дефекта;
- время и место появления дефекта, обстоятельства и предполагаемые причины.

12.5 В случае вызова представителя предприятия-изготовителя Заказчик обязан предъявить подъемник в смонтированном и укомплектованном виде.

12.6 При несоблюдении указанного порядка предприятие-изготовитель претензии не принимает.

12.7 Срок рассмотрения претензий – 10 дней с момента получения предприятием-изготовителем акта рекламации.

12.8 Адрес производителя:

г. Омск, Космический пр. 109, НПО Компания СИВИК.

тел/факс: коммерческая служба +7 (3812) 951797

сервисная служба +7 (3812) 409111, 8-800-1000-276

E-mail: service@sivik.ru

www.sivik.ru

12.9 Сведения о рекламациях

№ и дата рекламации	Краткое содержание рекламации	Меры, принятые предприятием-изготовителем

13 ЛИСТ РЕГИСТРАЦИИ

технического обслуживания подъемника электрогидравлического, гаражного модели ПГА-4100-НС зав. № _____

Освидетельствование подъемника на соответствие требованиям техники безопасности, правилам сборки и монтажа при запуске в эксплуатацию и последующих обслуживаниях

Дата	Содержание проверки	Отметка о выполнении	Подпись ответственного лица
	1. Наличие заземления насоса (приложение Б)		
	2. Технологические проходы в норме		
	3. Высота потолка не препятствует подъему автомобиля на максимальную для подъемника высоту		
	4. Отсутствие трещин и других дефектов бетонного основания подъемника		
	5. Закрепление стоек: момент затяжки анкеров М20 не менее 100 Нм		
	6. Отсутствие видимых механических повреждений, влияющих на безопасность использования подъемника		
	7. Смазка произведена: колонны в зоне работы ползунов каретки, ролики троса и ролики цепи		
	8. Регулировка тросов синхронизации: одновременное опускание кареток на стопора-защелки. Ход кареток плавный без рывков		
	9. Регулировка тросов управления стопорами-защелками: при полном ходе ручки управления стопорами оба стопора должны выйти из зоны движения каретки и не должны выступать вовнутрь колонны		
	10. Отсутствие утечки масла в гидравлической системе		
	11. Фиксация поворота подхватов: в нижнем положении каретки подхваты свободно поворачиваются, при подъеме каретки подхваты должны фиксироваться зубчатыми секторами.		
	12. Надежность креплений в электрической системе, ослабленные соединения подтянуть		

ПРИЛОЖЕНИЕ А

Схема гидравлическая принципиальная представлена на рисунке А1.

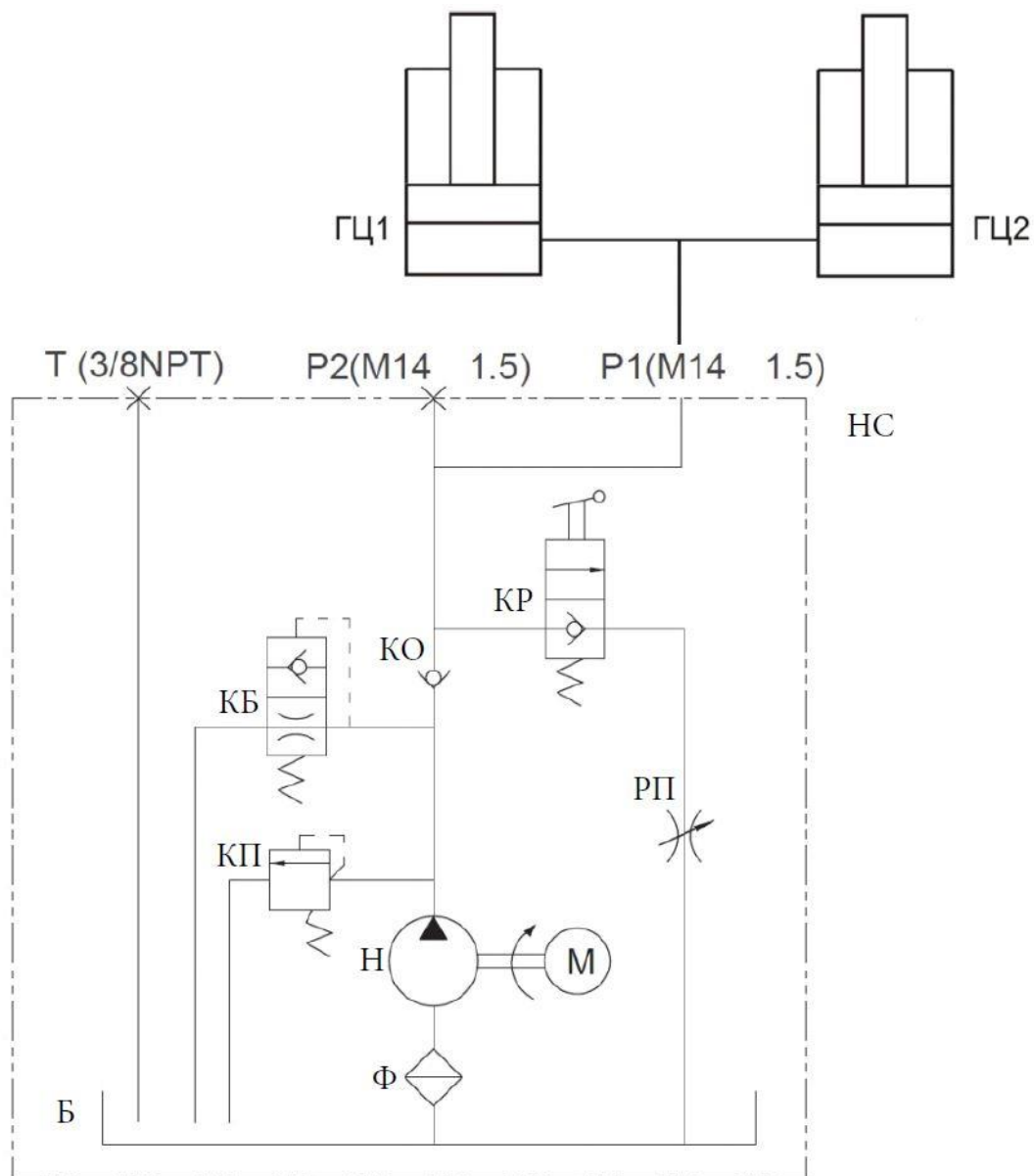

- Б – Гидробак;
- ГЦ1, ГЦ2 – Гидроцилиндры;
- КО – Клапан обратный;
- КП – Клапан предохранительный;
- КР – Клапан ручной;
- КБ – Клапан буферный;
- РП – Регулятор потока;
- М – Электродвигатель;
- Н – Гидронасос;
- Ф – Фильтр;
- НС – Насосная станция.

ПРИЛОЖЕНИЕ Б

Рисунок А1 – Схема гидравлическая принципиальная



Рисунок Б1 - Схема электрическая принципиальная 220V



Рисунок Б2 - Схема электрическая принципиальная 380V

Таблица Б1, Б2 – Перечень элементов

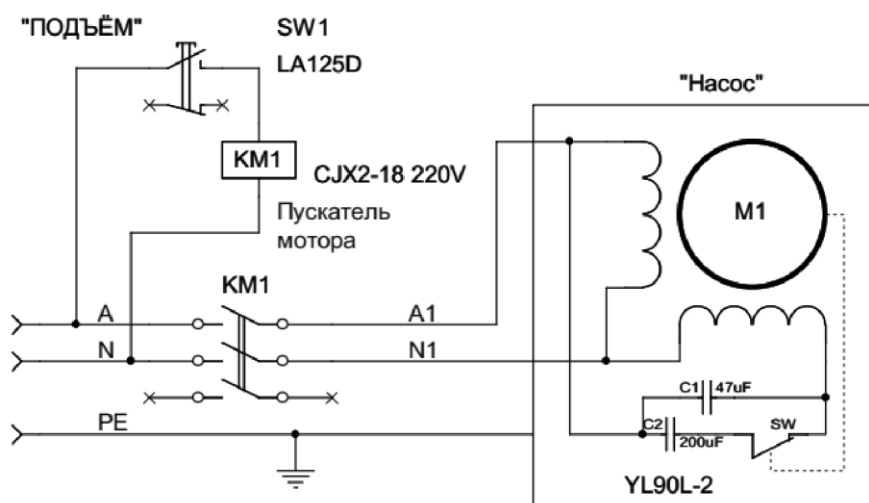
Поз. обозн.	Наименование	Кол-во	Примечание
KM1	Пускатель CJX2-18	1	
SW1	Кнопка управления без фикс. LA125D	1	
M1	Двигатель 380V 50Hz 3PH 2850RPM 2.2KW YS90L-2	1	Входит в состав насосной станции
M1	Двигатель 220V 50Hz 1PH 2850RPM 2.2KW YL90L-2	1	Входит в состав насосной станции
3F+N+PE	Вилка силовая 3P+N+PE 3A 380B/220B	-	Не поставляется*

*В комплект поставки не входят вилка силовая и кабель силовой.

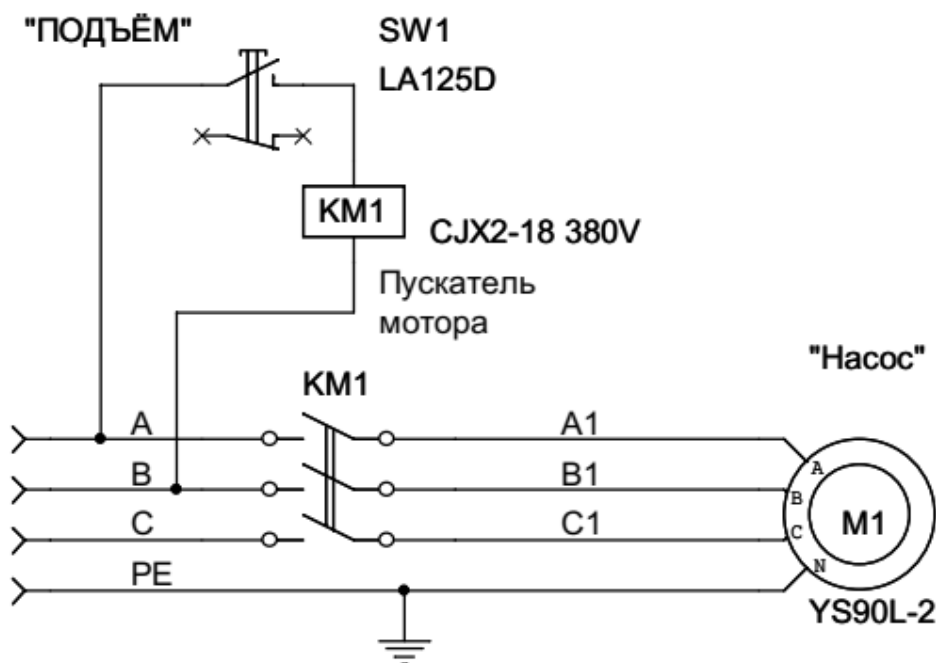