ARMADA

Подъемник 4-стоечный 4т Т4-34 (с траверсой), Т4-34М (без траверсы)



ТЕХНИЧЕСКИЙ ПАСПОРТ ИЗДЕЛИЯ

руководство по эксплуатации и техническому обслуживанию

ВНИМАТЕЛЬНО ИЗУЧИТЕ ЭТО РУКОВОДСТВО ПЕРЕД НАЧАЛОМ РАБОТЫ
ЗАПИШИТЕ ЗДЕСЬ ИНФОРМАЦИЮ, РАСПОЛОЖЕННУЮ НА ТАБЛИЧКЕ С
СЕРИЙНЫМ НОМЕРОМ, ЗАКРЕПЛЕННОЙ НА СТОЙКЕ ПОДЪЕМНИКА

Серийный номер: _____ Модель: _____

Дата производства: _____

СОДЕРЖАНИЕ

- **УПАКОВКА, ТРАНСПОРТИРОВКА, ХРАНЕНИЕ**
- **ВВЕДЕНИЕ**
- **ГЛАВА 1 ОПИСАНИЕ ОБОРУДОВАНИЯ**
- **ГЛАВА 2. ТЕХНИЧЕСКИЕ СПЕЦИФИКАЦИИ**
- **ГЛАВА 3 БЕЗОПАСНОСТЬ**
- **ГЛАВА 4 УСТАНОВКА**
- **ГЛАВА 5 ПУСКО-НАЛАДОЧНЫЕ РАБОТЫ**
- **ГЛАВА 6 ОСНОВНЫЕ ПРАВИЛА ЭКСПЛУАТАЦИИ**
- **ГЛАВА 7 ПРОФИЛАКТИКА ОБОРУДОВАНИЯ**
- **ГЛАВА 8 УСТРАНЕНИЕ НЕПОЛАДОК**
- **ГЛАВА 9 ПРИЛОЖЕНИЕ**

УПАКОВКА, ТРАНСПОРТИРОВКА, ХРАНЕНИЕ



Все работы по упаковке, подъему, перемещению, транспортировке и распаковке должны быть выполнены исключительно профессионалами.

УПАКОВКА

Размеры упаковки



Рисунок 1

ТРАНСПОРТИРОВКА

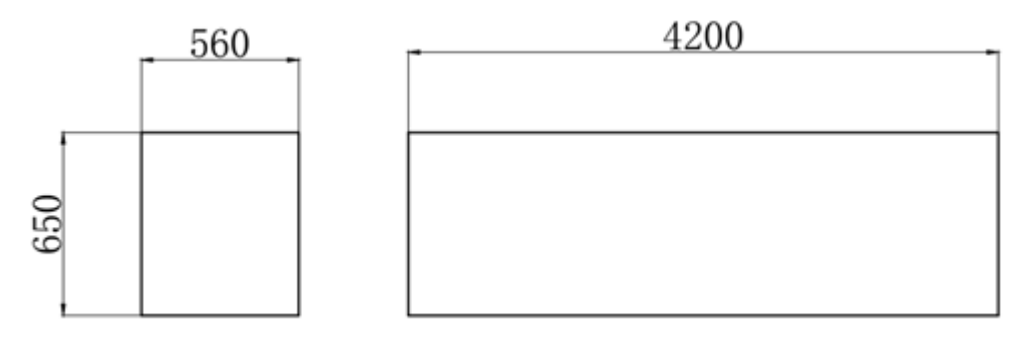

Упаковку можно поднять, переместить при помощи погрузчиков, кранов и мостовых кранов. При поднятии груза краном при помощи стропов должен присутствовать второй человек, обязанность которого контролировать процесс подъема, чтобы не допустить раскачивание груза.

При получении товара проверьте груз на отсутствие ущерба, который мог возникнуть в процессе транспортировки. Убедитесь, что товар в наличии соответствует перечню в товарной накладной. При отсутствии каких-либо частей, а также при обнаружении дефекта или ущерба, который мог возникнуть при транспортировке, немедленно сообщите об этом ответственному за транспортировку или поставьте в известность транспортную компанию

Помните, что все упаковки очень тяжелые. Не пытайтесь перемещать и заниматься погрузкой товара вручную. Безопасность прежде всего!

Процесс погрузки и разгрузки показан на рисунке



Рисунок 2

ХРАНЕНИЕ

Храните оборудование в помещениях. При размещении снаружи защитите оборудование от влажности.

Храните при температуре 20-45^o

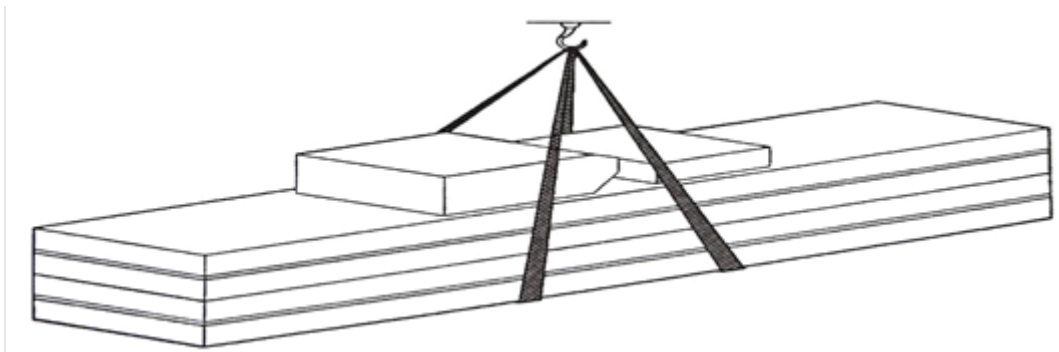
ВВЕДЕНИЕ



Данная инструкция составлена для специалистов, работающих с подъемником в мастерских (операторы), а также для технических специалистов, проводящих профилактику оборудования (слесари наладчики). Внимательно прочитайте инструкцию перед тем, как начать любые операции с подъемником, включая упаковку и/или распаковку. Данная инструкция содержит важную информацию по следующим вопросам:

- личная безопасность операторов и слесарей наладчиков
- безопасность при установке оборудования
- безопасность при эксплуатации подъемника

СОХРАНЕНИЕ ИНСТРУКЦИИ



Данная инструкция является неотъемлемой частью подъемника и должна сопровождать его на протяжении всего периода эксплуатации. Храните инструкцию поблизости от подъемника, чтобы оператор и слесари наладчики могли в случае необходимости быстро и легко получить доступ к ней.



Внимательно прочитайте главу 3. В ней содержится важная информация, а также предупреждение о соблюдении техники безопасности.

Подъемник сконструирован и произведен в соответствии с европейскими стандартами.

Такие работы, как подъем, транспортировка, распаковка, сборка, установка, запуск, наладка, тестирование, профилактика оборудования, ремонт, пересборка, транспортировка, демонтаж должны быть произведены специалистами сервисного центра или компании, имеющей лицензию на дилерскую деятельность. Сервисный центр или дилерская компания должны быть одобрены и уполномочены производителем.

Производитель не несет ответственности за физические повреждения, а также за ущерб, нанесенный оборудованию или транспортному средству в случаях, когда описанные выше действия совершались неуполномоченными лицами или оборудование использовали ненадлежащим образом.

Данная инструкция составлена только для операторов и слесарей наладчиков для лучшего понимания ими данной модели оборудования, принципа работы с ним, что позволит облегчить процесс эксплуатации. Перед началом работ убедитесь, что вы правильно поняли терминологию, чертежи и информацию, касающуюся ремонтных и профилактических работ. Все работы должны быть проведены в соответствии с нормами и правилами той страны, в которой установлен подъемник. Слесари наладчики должны быть квалифицированными специалистами, владеющими определенными, необходимыми для проведения технических работ, знаниями. Все работы должны выполняться в соответствии с правилами по технике безопасности.

Оператор – лицо, уполномоченное эксплуатировать подъемник

Слесарь наладчик – лицо, уполномоченное проводить профилактические работы.



Производитель оставляет за собой право вносить изменения в данную инструкцию для обеспечения лучшего качества.

ГЛАВА 1 ОПИСАНИЕ ОБОРУДОВАНИЯ

НАЗНАЧЕНИЕ

Данный подъемник предназначен для подъема автомобилей, вес которых не превышает 4000 кг, для проведения тестовых, профилактических и ремонтных работ.

ОСНАЩЕНИЕ

- импортные комплектующие электродетали
- предохранительные устройства, которые гарантируют высоконадежную и безопасную работу.
- траверса (дополнительная опция. Уточните комплектацию вашего подъемника у поставщика!)

ОБОРУДОВАНИЕ

- опорная конструкция подъемника
- подъемная рама
- гидравлическая система
- панель управления

ОСНОВАНИЕ ПОД ПОДЪЕМНИК

бетонное основание

РАМА ПОДЪЕМНИКА

Стойки, основная и вспомогательные балки, передняя и задняя перекладины

ГИДРАВЛИЧЕСКИЙ ПРИВОД

Состоит из гидравлического насоса, электромотора насоса и бака для масла

ПАНЕЛЬ УПРАВЛЕНИЯ

Управляет системой электрооборудования



Подъемник разработан и произведен для подъема и удержания транспортных средств в поднятом положении для проведения сервисных работ в закрытых мастерских. Любое другое использование считается нарушением. В частности, нарушением считается использование подъемника в следующих целях: для мойки и окраски автомобилей, для подъема людей или любых других предметов на платформах, для создания платформами давления на предметы с целью их раздавливания, а также для подъема автомобилей, вес которых превышает допустимую норму.

ГЛАВА 2. ТЕХНИЧЕСКИЕ СПЕЦИФИКАЦИИ

Детали	Параметры
Привод	Гидравлический
Грузоподъемность	4000 кг
Высота подъема	1720 мм
Начальная высота платформы	210 мм
Длина платформы	4000 мм
Ширина платформы	540 мм
Время подъема	<50 с
Время опускания	<60 с
Общая ширина	3220 мм
Общая длина	4360 мм
Общий вес	1000 кг
Напряжение	400В/380В/240В/220В, 50Гц/60Гц
Подача воздуха	6-8 кг/см ²
Масло для гидравлики	16л 20# масло для гидравлических систем
Рабочая температура	5-40 ⁰ С
Влажность	30-95%
Уровень шума	<76дБ
Высота инсталляции	<1000 м над уровнем моря
Температура при хранении	-20-45 ⁰
Места инсталляции	Закрытые помещения
Дополнительная опция	Траверса. Уточните комплектацию вашего подъемника у поставщика!
Высота траверсы	300 мм
Длина подъема траверсы	800-1200мм
Расстояние перемещения колес траверсы	780-1110мм
Время подъема траверсы	Электрический привод <8 с
	Ручной или пневматический <20 с
Время опускания траверсы	<10с
Вес траверсы	150 кг

Таблица 1

ГАБАРИТНЫЕ РАЗМЕРЫ ПОДЪЕМНИКА

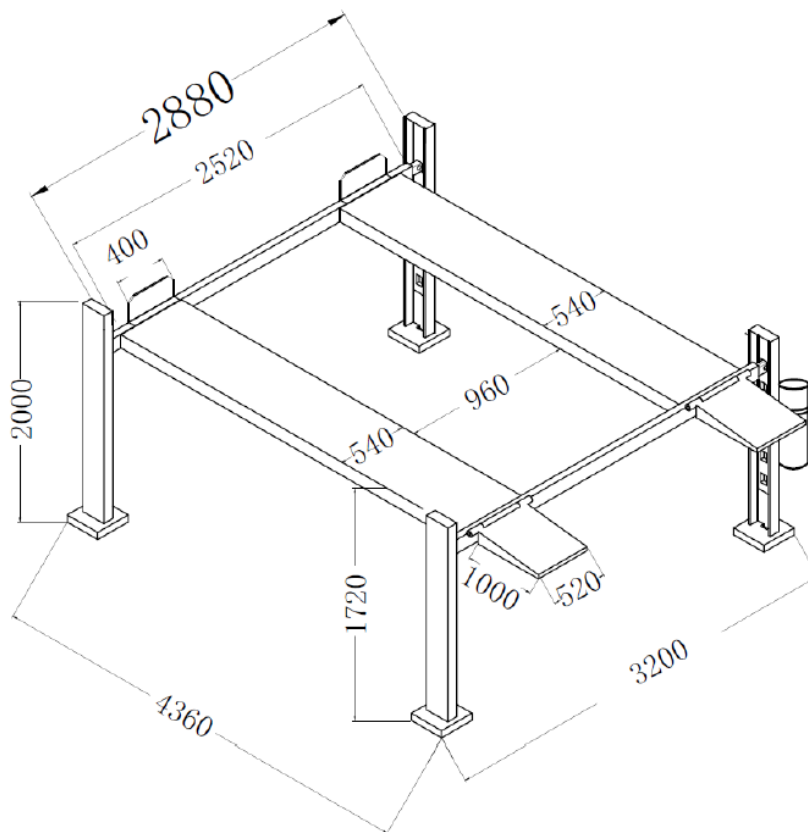

МОТОР НАСОСА

Тип -----Y90L
 Мощность-----2.2 кВт
 Напряжение-----Переменный ток 240 В или 230 В +/-5%
 Частота-----50Гц
 Полусов-----4
 Скорость вращения-----1450 об/мин
 Исполнение-----В14
 Класс изоляции-----F

При подключении мотора пользуйтесь прилагаемыми схемами электрооборудования на табличке с данными, установленной на корпусе.

НАСОС

Модель-----С55
 Объемная производительность-----4.4см³/об
 Трансмиссия-----Прямая
 Предохранительный клапан-----210 бар
 Продолжительное рабочее давление---250 бар
 Промежуточное рабочее давление-----150-300 бар

МАСЛО

Заливайте 10 л масло для гидравлики в масляный бак

СХЕМА УСТАНОВКИ ПОДЪЕМНИКА

Примечание! Основание для установки подъемника должно соответствовать следующим характеристикам:

Тип бетона - 425, время затвердевания - 15 дней

Толщина бетона ≥ 150 мм, горизонтальность по всей длине ≤ 10 мм

Отверстия должны быть строго параллельны

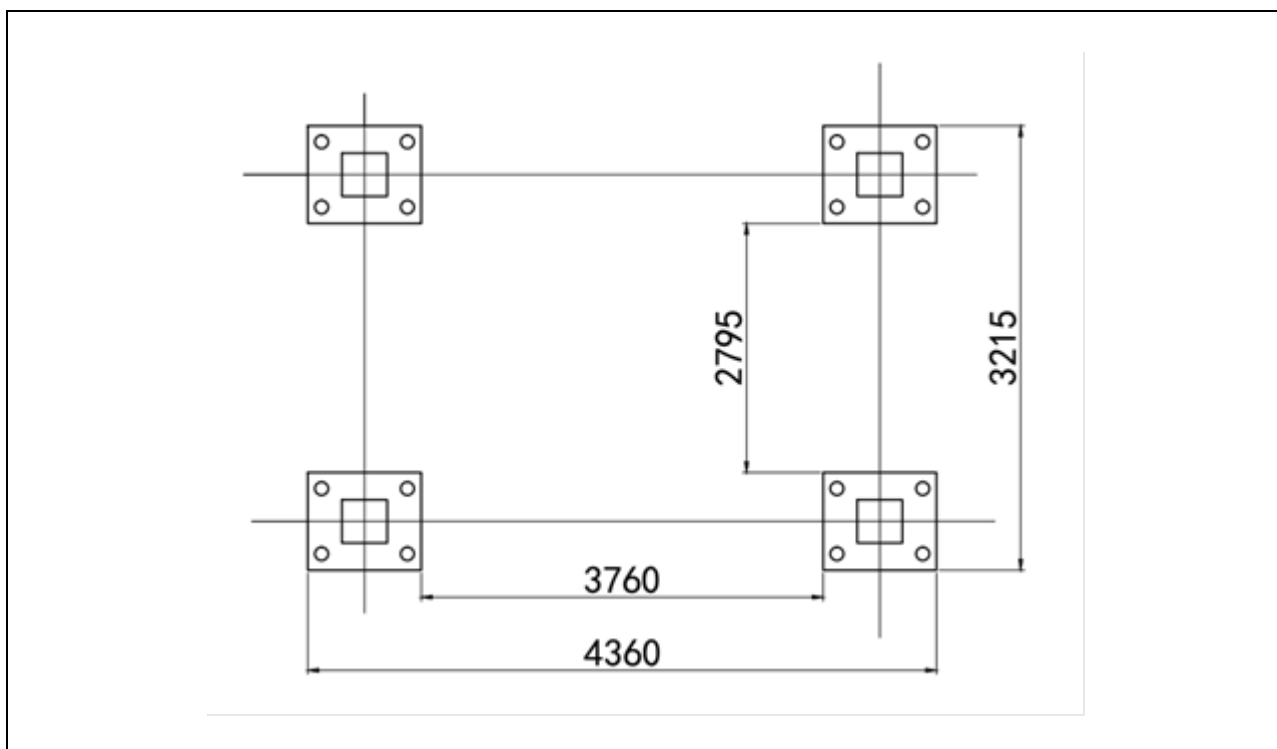

Основные требования к основанию – это толщина и горизонтальность. Убедитесь в горизонтальности до установки, не полагаясь на то, что неровности могут быть устранены сами собой под оборудованием в процессе работы.



Внимательно ознакомьтесь с данной главой, так как в ней содержится важная информация по безопасности для операторов и остальных работников на случай непредвиденных ситуаций.

В данной главе описываются возможные риски и опасные ситуации, которые могут возникнуть в процессе эксплуатации или при проведении профилактических работ.



Подъемник разработан и произведен для подъема и удержания транспортных средств в поднятом положении для проведения сервисных работ в закрытых мастерских. Любое другое использование считается нарушением. В частности, нарушением считается использование подъемника в следующих целях:

- для мойки и окраски автомобилей;

- для подъема людей или любых других предметов на платформах;

-
- для создания платформами давления на предметы с целью их раздавливания;
 - для подъема частей или колес автомобиля при их замене.

При использовании оборудования не по назначению или при допущении нарушений производитель не несет ответственности за несчастные случаи и ущерб, причиненный транспортному средству или любому другому имуществу.

Во время подъема и опускания оператор должен находиться в специально предназначенной безопасной зоне.

Находится внутри зоны повышенной опасности строго запрещено.

Перед тем как зайти в рабочую зону убедитесь, что подъем полностью завершен, сработали замки безопасности и платформы надежно зафиксированы.



Не приступайте к работе, если не сработали защитные устройства или вы сомневаетесь в их надежности.

НЕСОБЛЮЖДЕНИЕ ВЫШЕОПИСАННЫХ НОРМ И ПРАВИЛ МОЖЕТ ПРИВЕСТИ К НЕСЧАСТНОМУ СЛУЧАЮ ИЛИ НАНЕСТИ НЕПОПРАВИМЫЙ УЩЕРБ ОБОРУДОВАНИЮ И/ИЛИ ПОДНИМАЕМОМУ ИМ ТРАНСПОРТНОМУ СРЕДСТВУ.

ОСНОВНЫЕ МЕРЫ ПРЕДОСТОРОЖНОСТИ



Операторы и слесари-наладчики должны соблюдать правила по технике безопасности, являющиеся обязательными для той страны, в которой будет установлен подъемник.

Кроме того, они должны:

- работать в строго отведенных зонах. Описание и схемы вы найдете в данной инструкции.
- никогда не снимать или отключать любые предохранительные или защитные средства.
- внимательно читать предупреждения о безопасности на корпусе и в данной инструкции.

Предупреждения о безопасности имеют следующие знаки:



WARNING! Данный знак предупреждает о возможной опасности, которая может привести к несчастному случаю или ущербу оборудования, автомобиля или любого другого имущества.



CAUTION! Данный знак предупреждает о повышенной опасности, которая может привести к серьезному несчастному случаю или непоправимому ущербу оборудования, автомобиля или любого другого имущества.



RISK OF ELECTRIC SHOCK! Данный знак размещен на корпусе в местах повышенной зоны опасности и предупреждает о риске получения удара электрическим током.

Предохранительные и защитные устройства

Оборудование оснащено предохранительными и защитными средствами, чтобы снизить всевозможные риски для операторов и слесарей-наладчиков при нахождении автомобиля в поднятом положении.

Для повышения личной безопасности и безопасности транспортного средства, соблюдайте следующие правила:

- во время подъема не заходите в зону повышенной опасности;
- выключите двигатель автомобиля и включите ручной тормоз;
- убедитесь в правильном расположении автомобиля на платформах;
- проверьте грузоподъемность, максимальную высоту и габариты (длина и ширина) автомобиля.
- убедитесь в отсутствии людей на платформах и внутри автомобиля во время подъема и спуска.



Рисунок 6

Рисунок 7

Риски при подъеме и опускании

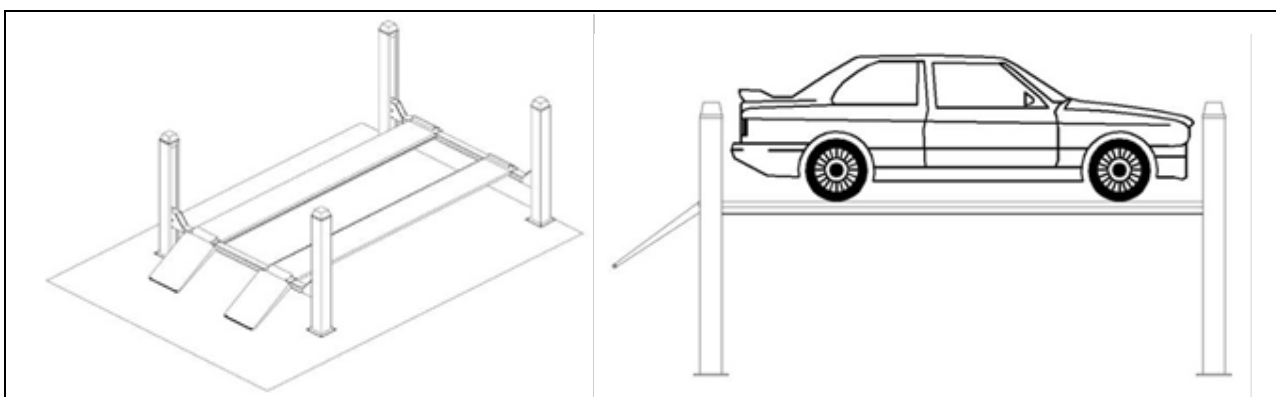

Следующее предохранительное устройство предназначено для защиты от перегрузки, а также на случай поломки двигателя.

В случаях перегрузки открывается перепускной клапан и масло возвращается в бак (Рисунок 8).

Если маслоподводящий шланг лопается в гидравлической системе или ломается стальной трос, срабатывают защелки безопасности для предотвращения самопроизвольного опускания (Рисунок 9). Защелки безопасности и предохранительный механизм являются частью системы безопасности для защиты персонала, находящегося во время работы под поднятым автомобилем на случай поломки. Всегда проверяйте их исправность и не приступайте к работе, пока не убедитесь, что сработали замки безопасности.

Следите за состоянием замков безопасности. Любая помеха может помешать полному их срабатыванию.

ГЛАВА 3 БЕЗОПАСНОСТЬ



Рисунок 8



Рисунок 9

Риски для персонала



При некорректном использовании оборудования возникают риски для операторов, слесарей-наладчиков и остального персонала, находившихся в рабочей зоне.

Риск придавливание



Риск придавливания возникает в том случае, если оператор не находится в безопасной зоне во время движения платформ. Не покидайте безопасную зону или держитесь на безопасном расстоянии от двигающихся платформ во время опускания.

Риск удара



Риск удара возникает, если при необходимости требуется поднять автомобиль на относительно низкую высоту и платформы с автомобилем оказываются на уровне человеческого роста. В таких случаях появляется опасность удара о части оборудования, которые не помечены специальной краской, как источники повышенной опасности.



Рисунок 10

Риск падения оператора



Людям запрещено находиться в автомобиле и на платформах во время подъема и опускания.

Риск смещения автомобиля

Риск возникает при применении во время эксплуатации силы, достаточной, чтобы сдвинуть автомобиль с места.

Риск падения автомобиля с подъемника



Риск падения автомобиля может возникнуть из-за некорректной установки транспортного средства на платформах, при несоблюдении всех правил фиксации автомобиля на время стоянки, а также при подъеме автомобиля, вес которого превышает грузоподъемность подъемник.

НИКОГДА НЕ ЗАВОДИТЕ ДВИГАТЕЛЬ АВТОМОБИЛЯ ДЛЯ ПРОВЕДЕНИЯ ТЕСТОВЫХ РАБОТ, ПОКА АВТОМОБИЛЬ НАХОДИТСЯ НА ПЛАТФОРМАХ. НИКОГДА НЕ ОСТАВЛЯЙТЕ ВЕЩИ ПОД ДВИЖУЩИМИ ПЛАТФОРМАМИ.

Риск подскользывания



Риск возникает при наличии масляных и грязевых пятен рядом с подъемником. Держите платформы, рабочую зону и пространство вокруг подъемника в чистоте. Сразу убирайте следы масел.



Рисунок 11

Риск поражения электрическим током

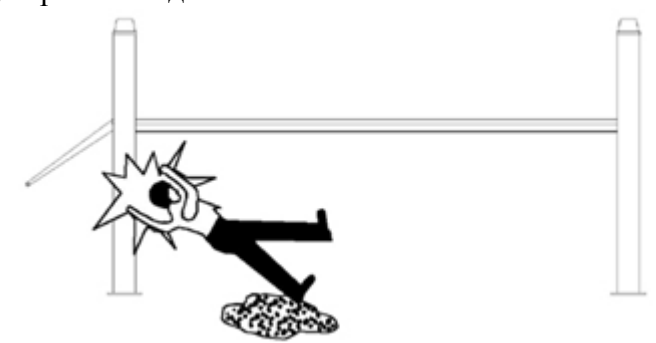

Опасность удара током возникает со стороны той части подъемника, в которой размещена электрическая проводка.

Не используйте распылители воды, растворители и краску рядом с подъемником. Позаботьтесь, чтобы указанные средства находились подальше, на безопасном расстоянии от электрической панели подъемника.

Риск из-за плохого освещения



Перед работой оператор и слесари-наладчики должны проверить, что все части подъемника хорошо освещены. Необходимо убедиться, что освещенность рабочего места соответствует законодательным нормам и требованиям.

НИКОГДА НЕ ПРЕВЫШАЙТЕ ГРУЗОПОДЪЕМНОСТЬ. УБЕДИТЕСЬ, ЧТО В ПОДНИМАЕМОМ АВТОМОБИЛЕ ОТСУТСТВУЮТ ВЕЩИ, КОТОРЫЕ МОГУТ СОЗДАВАТЬ ДОПОЛНИТЕЛЬНЫЙ ВЕС.

ВСЕ НОРМЫ И ПРАВИЛАМИ В ДАННОЙ ИНСТРУКЦИИ, КАСАЮЩИЕСЯ ЭКСПЛУАТАЦИИ, ПРОФИЛАКТИЧЕСКИХ РАБОТ И БЕЗОПАСНОСТИ, ЯВЛЯЮТСЯ ОБЯЗАТЕЛЬНЫМИ.

ДАННЫЕ РАБОТЫ МОГУТ ВЫПОЛНЯТЬ ТОЛЬКО КВАЛИФИЦИРОВАННЫЕ И УПОЛНОМОЧЕННЫЕ СПЕЦИАЛИСТЫ. НЕОБХОДИМО СОБЛЮДАТЬ ВСЕ УКАЗАНИЯ ДАННОЙ ИНСТРУКЦИИ, ЧТОБЫ ПРЕДОТВРАТИТЬ НЕСЧАСТНЫЕ СЛУЧАИ И НАНЕСЕНИЕ УЩЕРБА ОБОРУДОВАНИЮ. ПОСТОРОННИМ ЛИЦАМ ЗАПРЕЩЕНО НАХОДИТЬСЯ В РАБОЧЕЙ ЗОНЕ.

ГЛАВА 4 УСТАНОВКА

ТРЕБОВАНИЯ К УСТАНОВКЕ



Рисунок 12

При выборе места для установки убедитесь, что минимальное расстояние до стен составляет не меньше, чем 1000 мм. При этом необходимо учесть пространство, при котором вы можете свободно передвигаться во время эксплуатации и ничто не будет затруднять вам движение. Учтите зону безопасности, в которой будет находиться оператор во время подъема и опускания, а также место для возможно быстрого съезда автомобиля с платформ на случай аварийных ситуаций. Убедитесь, что требования к питанию, указанному на подъемнике, соответствуют стандартам электросети данного помещения. Высота помещения должна быть не меньше 4000 мм. Основание должно быть горизонтальным и износостойчивым ($>250 \text{ кг/см}^2$).

- Все части оборудования должны быть освещены в соответствии с нормами. Перед тем как приступить к наладочным и профилактическим работам, убедитесь в отсутствии плохо освещенных мест на оборудовании, что ничего не слепит вам в глаза, что отражающий свет не мешает вам и не вызывает куриную слепоту.
- Освещение должно соответствовать законодательным нормам той страны, в которой установлен подъемник.
- Бетонное основание должно быть нужной толщины и горизонтальным.
- Толщина бетонного основания должна быть $>150 \text{ мм}$, а горизонтальность по всей длине $\leq 10 \text{ мм}$.
- Перед установкой проверьте, что все доставленные части оборудования соответствуют надлежащему качеству.

Процесс перемещения и установки подъемника показан на рисунках в инструкции.

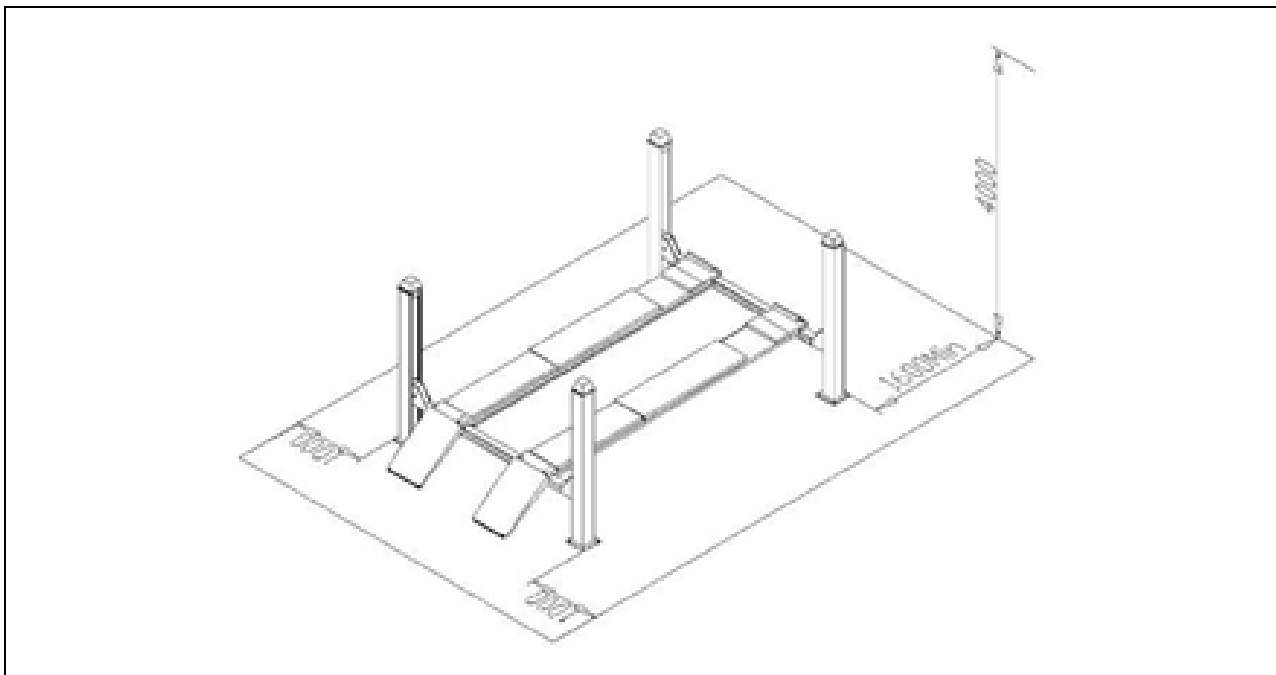
УСТАНОВКА ПЕРЕКЛАДИН

- Зафиксируйте переднюю и заднюю перекладины в соответствии с месторасположением подъемника (перекладина с воздушным электромагнитным клапаном должна располагаться спереди от направления движения автомобиля, а отверстия для установочных винтов должны быть слева от направления движения автомобиля).

- Перекладины нужно подпереть снизу деревянными или железными брусками 100-300 мм.

- Установите восемь нейлоновых колодок внутри и снаружи перекладин.

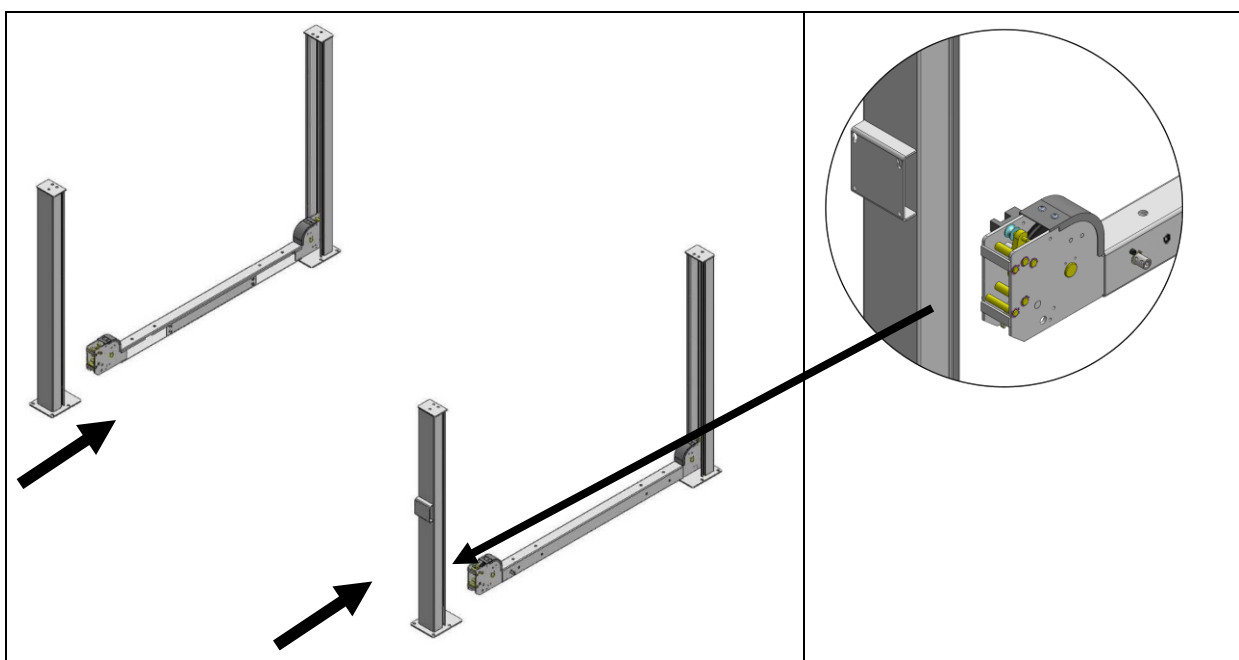
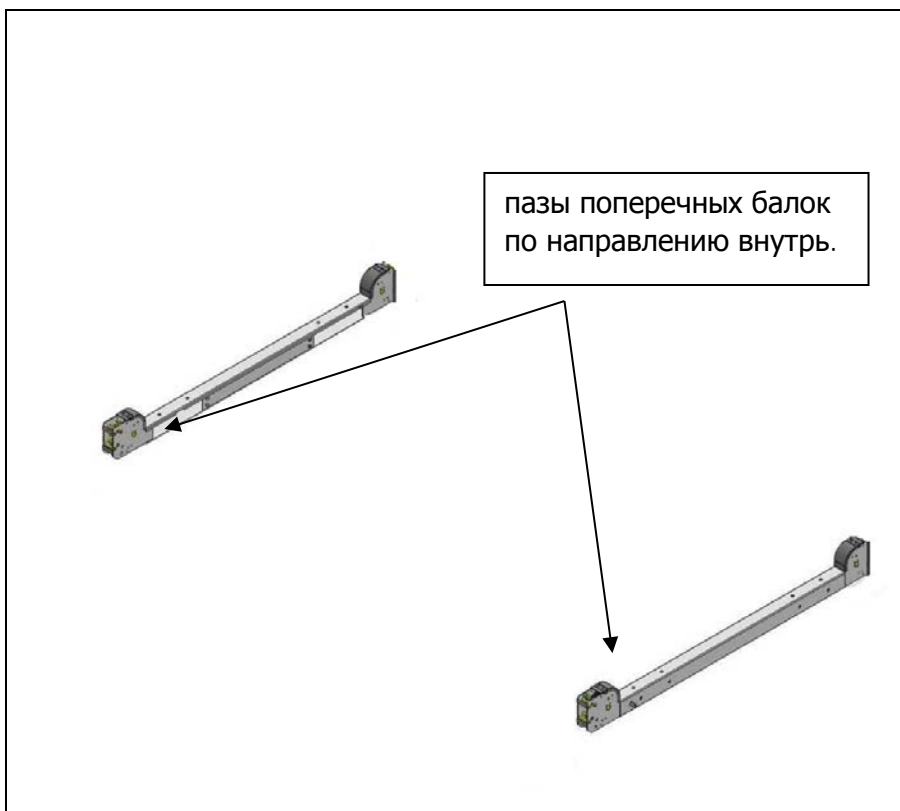

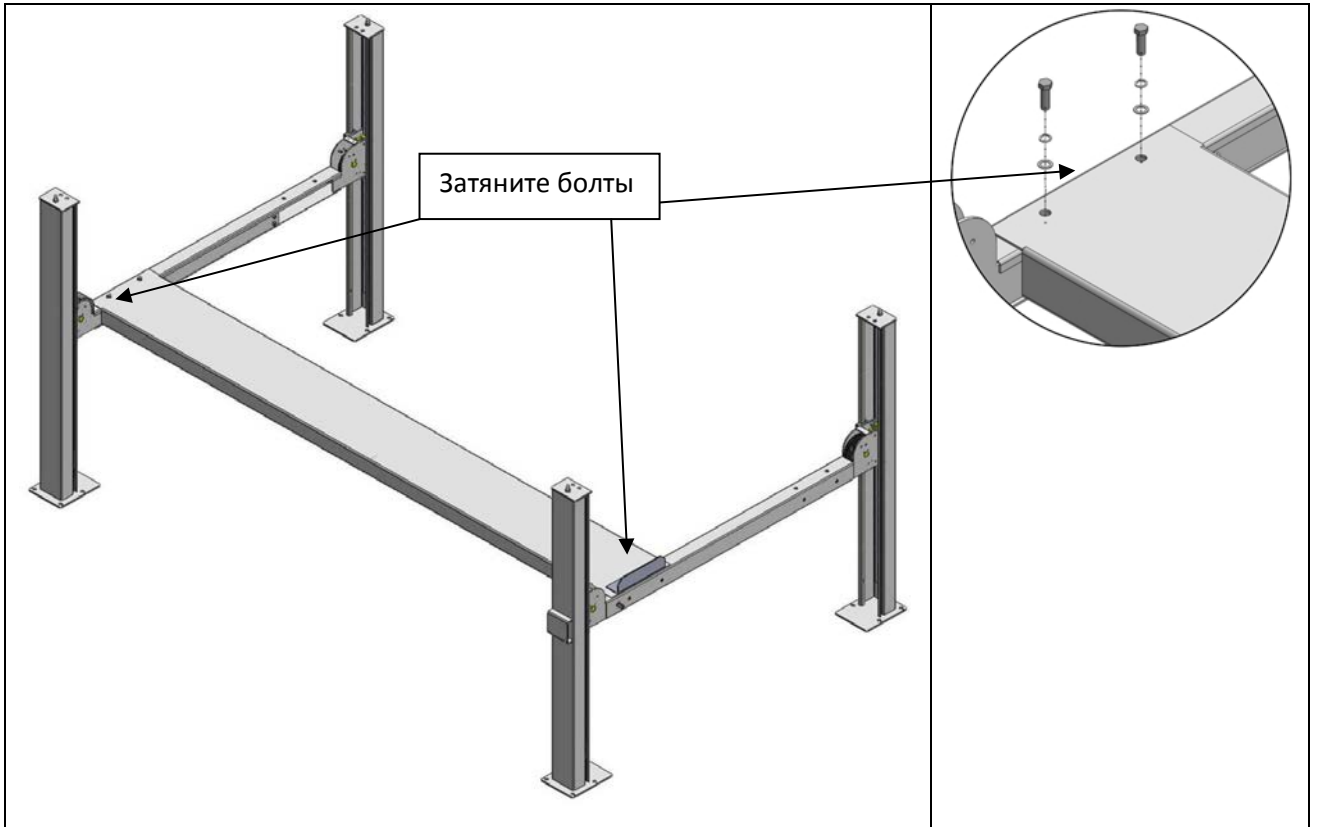
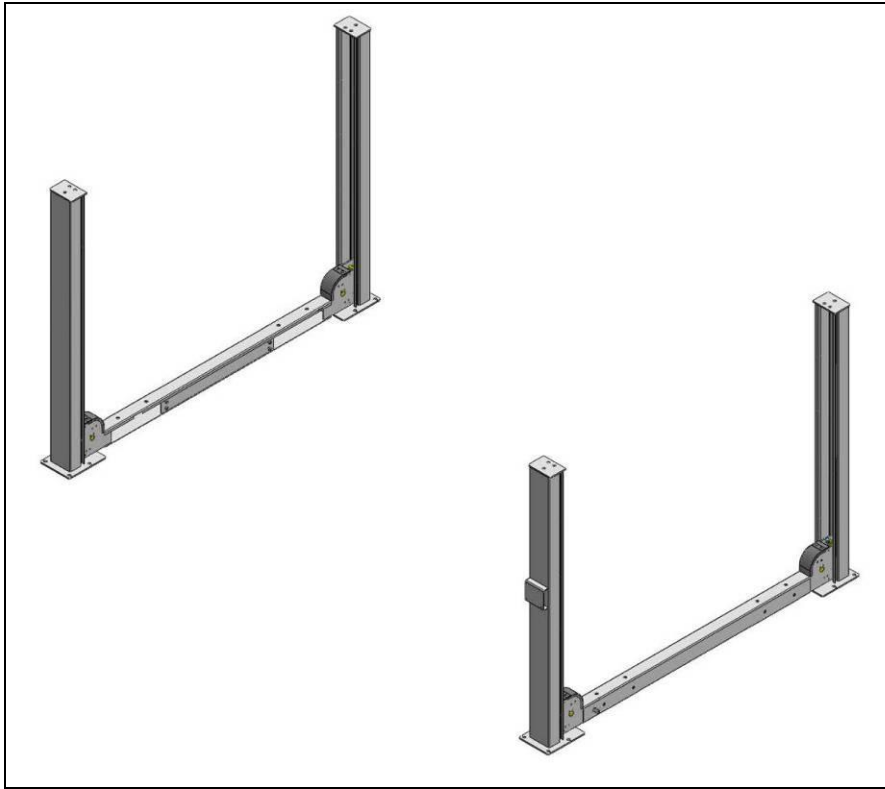

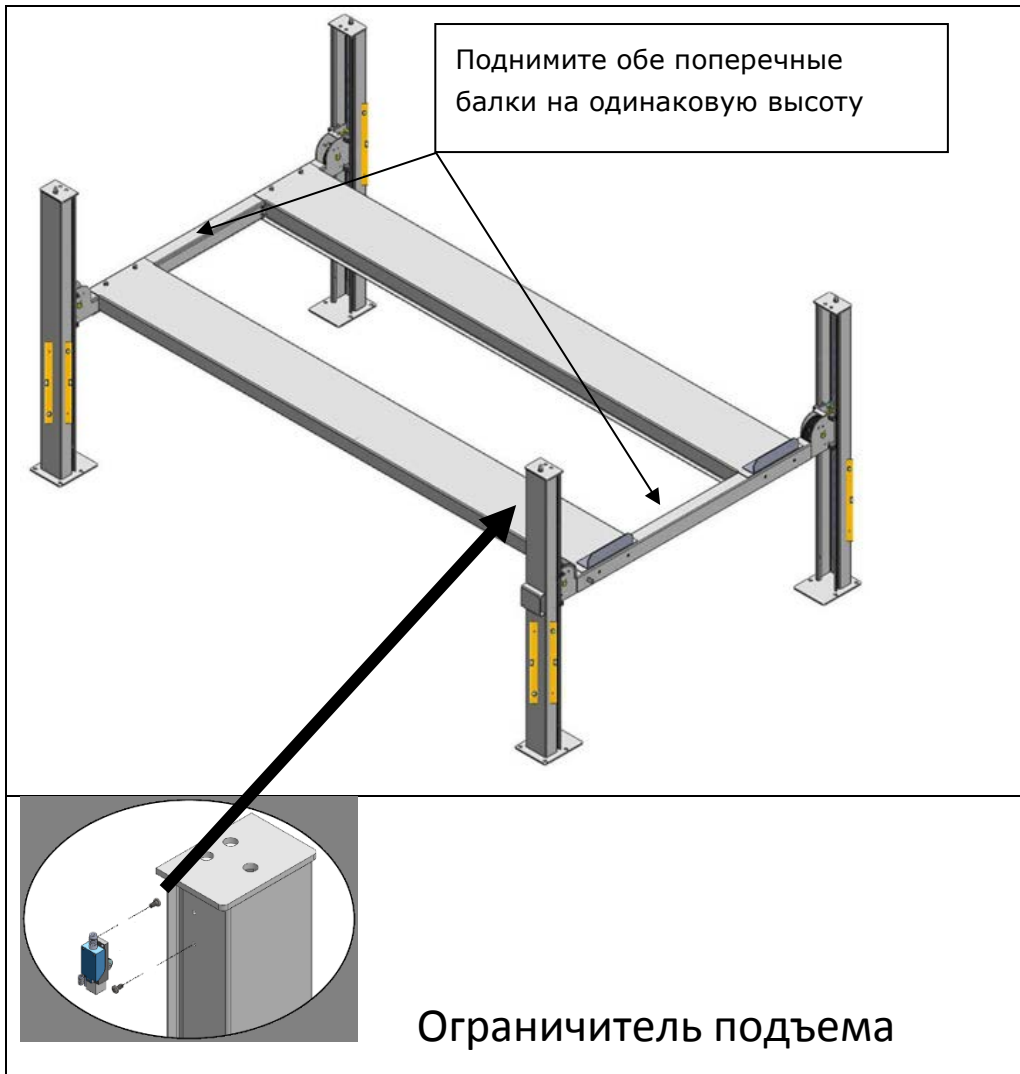

УСТАНОВКА БАЛОК

- Установите две балки на перекладины. С левой стороны по направлению движения автомобиля должна находиться основная балка (на ней устанавливается цилиндр). Вспомогательная балка находится с правой стороны. Направляющие роликового колесика направлены внутрь.
- Проверьте, чтобы обе балки и диагонали перекладин были выровнены. Установите стойки по бокам перекладин. Закрепите гайки стальных тросов на верхней пластине стоек. Установите зубчатый механизм безопасности через ограничительную ось и зафиксируйте его при помощи гаек на верхней пластине стоек.

УСТАНОВКА СТАЛЬНЫХ ТРОСОВ (СМ. РИСУНОК НИЖЕ)

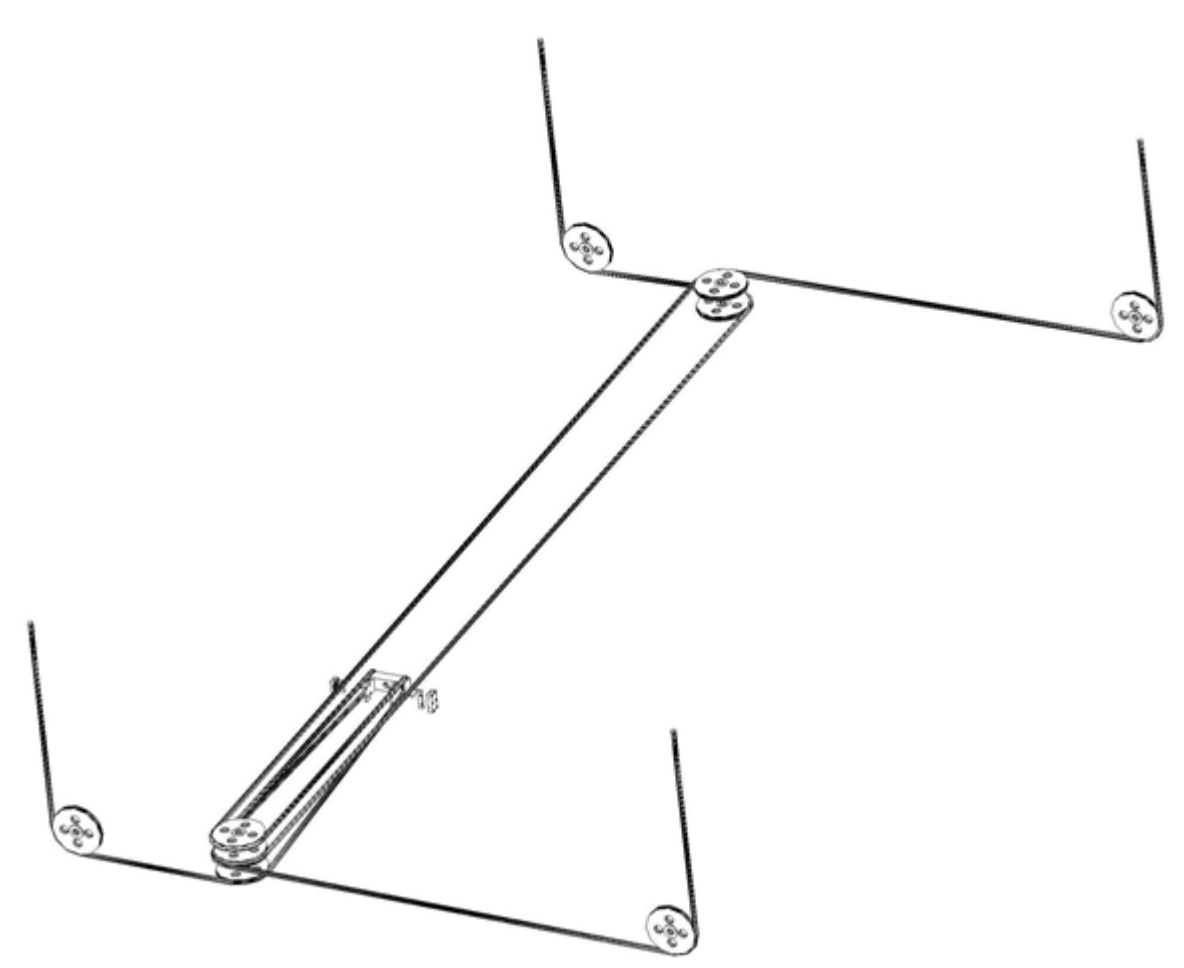

УСТАНОВКА СТОЕК

- Снимите со стоек страховочные болты.
- Установите стойки на крайние части перекладин. Разместите нейлоновые противоаварийные колодки вблизи от них.
- Установите механизм безопасности в отверстие для механизма безопасности.

 Основная стойка (с цилиндром) находится с левой стороны по направлению движения автомобиля. Остальные стойки должны располагаться таким образом, чтобы отверстие для механизма безопасности смотрело наружу.

Установка траверсы (дополнительная опция)

- Отрегулируйте расстояние роликов домкрата. Установите траверсу на направляющие рельсы.
- Отрегулируйте вспомогательную балку, чтобы обеспечить скольжение траверсы.



Фото 13 (Траверса)

ПОКЛЮЧЕНИЕ СОЕДИНЕНИЙ

Подключение электропитания и системы подачи масла должна быть выполнена в соответствии со «Схемой Подключения Электропитания» и «Схемой Подсоединения Системы Подачи Масла».



Для того, чтобы избежать неожиданного складывания подъемника из-за освобождения механического устройства системы безопасности, вставьте деревянные распорки во внутреннюю часть рамы основания.

Обеспечьте, чтобы никто не работал под подъемником, пока система гидравлики не будет полностью заполнена маслом для гидравлики.

ПОДКЛЮЧЕНИЕ ЭЛЕКТРОПИТАНИЯ



Подключение электропитания должно происходить в соответствии со «Схемой Подключения Электропитания».

Описанные ниже работы может проводить только квалифицированный персонал.

- Откройте переднюю крышку панели управления.
- Подключение электропитания: для подачи питания соединительные провода на 400 вольт, три фазы, пять проводов ($BVR-3 \times 2.5 \text{ мм}^2 + 2 \times 1.5 \text{ мм}^2$) подсоединяются к клеммам 1#, 2#, 3#, N. PE подсоединяется к проводу заземления.
- Подсоединение электромотора: подсоедините кабели U12#, V12#, W12# из панели управления к клеммной коробке мотора.



Рисунок 14

ПОДСОЕДИНЕНИЕ ЭЛЕКТРИЧЕСКОГО ОГРАНИЧИТЕЛЯ ПОДЪЕМА

Подсоедините PE, 102# из панели управления защитным металлическим шлангом к выключателю.

ПОДСОЕДИНЕНИЕ СИСТЕМЫ ГИДРАВЛИКИ

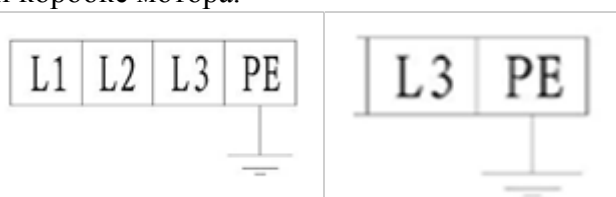

Подсоедините систему гидравлики в соответствии со «Схемой Подсоединения Системы Подачи Масла».

Описанные ниже работы могут проводить только квалифицированные специалисты.

При подключении шлангов гидравлики позаботьтесь о защите шлангов от попадания на них грязи и пыли.

ПОДКЛЮЧЕНИЕ ГИДРАВЛИКИ К ТРАВЕРСЕ С ЭЛЕКТРИЧЕСКИМ УПРАВЛЕНИЕМ

Для подключения гидравлики к траверсе необходимо подключить клапан ручного управления к масляному баку.

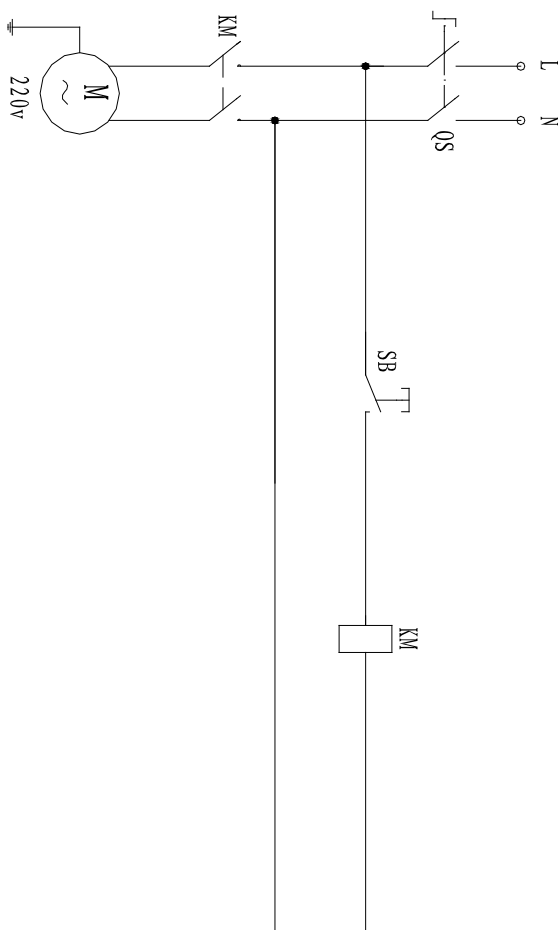

НАПОЛНЕНИЕ МАСЛОМ И ПРОВЕРКА ПРАВИЛЬНОСТИ ПОДКЛЮЧЕНИЯ МОТОРА



После того как установлен подъемник в соответствии с рисунком 4, подключены системы гидравлики и электропитания выполните следующие действия:

- Откройте масляный бак и залейте 18 л масла для гидравлики, (самостоятельно покупается пользователем).



Убедитесь в чистоте масла, чтобы предотвратить попадания частичек грязи в систему гидравлики, что может привести к остановке работы электромагнитного клапана.

-Включите питание и нажмите кнопку UP. Убедитесь, что мотор вращается по часовой стрелке. В противном случае выключите питание и поменяйте фазы подключения мотора.



При включенном питании создается высокое напряжение. Поэтому только уполномоченные специалисты могут проводить работы.

ГЛАВА 5 ПУСКО-НАЛАДОЧНЫЕ РАБОТЫ

ПУСКО-НАЛАДОЧНЫЕ РАБОТЫ ОСНОВНОГО ОБОРУДОВАНИЯ

Переведите переключатель ручного управления в положение «MAIN» (при использовании электрической траверсы) Рисунок 15.

- Нажмите кнопку UP. Перекладины подниматься приблизительно на высоту 1000 мм.
- Нажмите кнопку DOWN и проверьте, что механизм безопасности исправлен и находится на месте.
- Нажмите кнопку DOWN, пневмоцилиндр системы безопасности разблокируется, и опустите платформы.



Рисунок 15 (насосная станция)



Рисунок 18 (Ограничитель подъема)

ПУСКО-НАЛАДОЧНЫЕ РАБОТЫ ТРАВЕРСЫ

Если подъемник оснащен траверсой с ручным управлением:

- Нажимайте на рукоятку ручного насоса, чтобы поднять домкрат на высоту 300 мм.
- Опустите рычаг ручного управления, поднимите рычаг безопасности траверсы, опустите домкрат.

Если подъемник оснащен траверсой с пневматическим управлением:

- Нажмите пневматический выключатель на траверсе, чтобы поднять домкрат на высоту 300 мм.
- Нажмите в другую сторону рычаг безопасности на траверсе, чтобы опустить домкрат.
- Нажмите в другую сторону выключатель пневматического насоса, чтобы проверить работу системы безопасности.

Если подъемник оснащен траверсой с электрическим управлением:

- Поверните выключатель в положение «rolling jack (траверса)».
- Нажмите кнопку UP, чтобы поднять домкрат на высоту 300 мм.
- Нажмите кнопку DOWN, поднимите рычаг безопасности траверсы, чтобы опустить домкрат.
- Нажмите кнопку DOWN, и проверьте работу системы безопасности.

Регулировка пределов подъема траверсы с электрическим управлением:

- Нажмите UP (вверх) кнопку SB1 и поднимите домкрат на высоту 370 мм.
- Отрегулируйте работу ограничительного выключателя.
- Повторите процедуру подъема, чтобы проверить точность работы домкрата.

УСТАНОВЛЕНИЕ АНКЕРНЫХ БОЛТОВ

- Закрепите подъемник на бетонном основании 16 анкерными болтами при помощи перфоратора, просверлив отверстия на глубину 120 мм.
- Сначала не устанавливаем никаких расширяющихся болтов.



Рисунок 19



Рисунок 20

РЕГУЛИРОВКА ГОРИЗОНТАЛЬНОСТИ

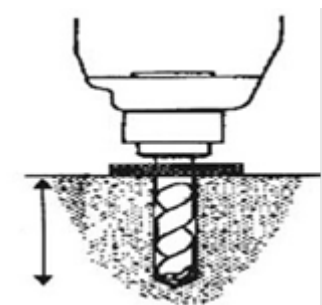
Отрегулируйте горизонтальность двух передних поворотных пластин (дополнительная опция) и сдвижных пластин на обеих сторонах сзади.

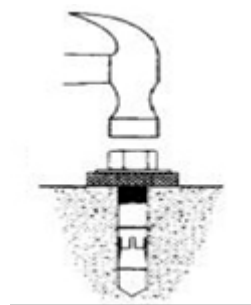

Рисунок 21

РЕГУЛИРОВКА УРОВНЯ СТРАХОВОЧНЫХ УСТРОЙСТВ

- Если непараллельность основания приводит к непараллельности платформ, то можно отрегулировать высоту механизма безопасности.
- Поднимите платформу приблизительно на высоту 100 мм. Нажмите кнопку DOWN, чтобы позволить механизму безопасности войти в отверстие для механизма безопасности.

РЕГУЛИРОВКА СТАЛЬНЫХ ТРОСОВ

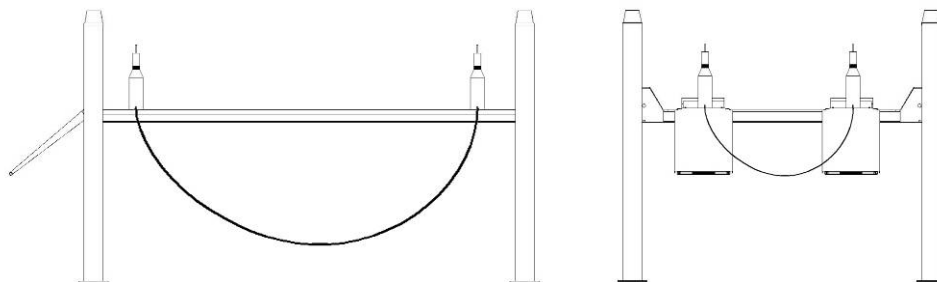
- Поднимите платформы приблизительно на высоту 1000 мм.
- Проверьте горизонтальность стальных тросов. При необходимости отрегулируйте горизонтальность при помощи гаек.
- После регулировки зафиксируйте стальные тросы болтами.

ПРОВЕРКА ОСНОВНОГО ОБОРУДОВАНИЯ БЕЗ НАГРУЗКИ

- Нажмите кнопку UP, основная платформа поднимется.
- Удерживайте рукоятку безопасности и нажмите на рычаг, чтобы опустить платформу.
- Проверьте стабильность подъема платформы, расположение и исправность системы безопасности, а также убедитесь, что в системе подачи масла нет протечек.



При проведении проверки убедитесь, что нет людей и предметов вокруг и под оборудованием. Если заметили иное, то немедленно исправьте ситуацию и заново проведите проверку.

ГЛАВА 6 ОСНОВНЫЕ ПРАВИЛА ЭКСПЛУАТАЦИИ



К эксплуатации допускается только квалифицированный персонал, прошедший обучение. Соблюдайте следующие меры предосторожности при эксплуатации:

- Убедитесь, что вокруг рабочей зоны нет посторонних предметов.
- Во время подъема и опускания запрещено находиться людям рядом с рабочей зоной подъемника с двух сторон, а также под платформами. Запрещено также находиться на платформах.
- Избегайте подъема сверхтяжелых автомобилей и других предметов.
- Во время подъема автомобиля, рычаг ручного тормоза должен быть затянут и должны быть использованы треугольные деревянные бруски против скольжения.
- Уделяйте внимание синхронизации при подъеме и спуске. В случае проблем с синхронизацией, временно остановите оборудование и устраните неполадки.
- При блокировке платформ системой безопасности, убедитесь, что платформы находятся на одной высоте.
- Если вы не планируете использовать оборудование длительное время, а также в конце рабочего дня опустите платформы в самое низкое положение, снимите автомобиль с подъемника и отключите подачу питания.

ИНСТРУКЦИИ ПО РАБОТЕ С ЭЛЕКТРООБОРУДОВАНИЕМ (см. панель управления)



Рисунок 22

ПОДЪЕМ ОСНОВНОГО ОБОРУДОВАНИЯ

- Если оборудование оснащено траверсой с электрическим управлением, переведите рычаг ручного управления в позицию «main».
- Нажмите зеленую кнопку. Масляный насос заработает, и платформы начнут подниматься.
- Отпустите кнопку и насос перестанет работать. Платформы немедленно прекратят подъем.

ОПУСКАНИЕ ОСНОВНОГО ПОДЪЕМНИКА

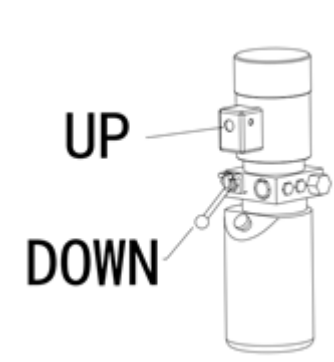
- Нажмите черную кнопку DOWN, чтобы опустить платформы. Отпустите кнопку DOWN, чтобы остановить опускание платформ.

-Если система безопасности фиксирует платформы, поднимите слегка платформы и нажмите кнопку DOWN, чтобы опустить платформы.

БЛОКИРОВКА ПЛАТФОРМ СИСТЕМОЙ БЕЗОПАСНОСТИ

-В случае аварийной ситуации достаточно один раз повернуть красную кнопку, чтобы остановить движение платформ. Механизм безопасности попадает в соответствующее отверстие, платформы блокируются и спуск прекращается.



Приступать к работам или к регулировке подъемника разрешается только после того, как сработал механизм безопасности и платформы полностью заблокировались.

ПОДЪЕМ ТРАВЕРСЫ

Траверса с электрическим управлением

- Переведите переключатель в положение «rolling jack». Нажмите кнопку UP. Траверса начнет подниматься.

Примечание: Скорость подъема траверсы высокая. Не нажимайте кнопку UP продолжительно.

Траверса с ручным и пневматическим управлением

Нажимайте рукоятку ручного привода или нажмите включатель пневматического привода, чтобы траверса начала подниматься.

ОПУСКАНИЕ ТРАВЕРСЫ

Траверса с электрическим управлением

- Нажмите кнопку DOWN. Одновременно снимется блокировка, после чего траверса начнет опускаться.

- Если траверса заблокирована механизмом безопасности, приподнимите траверсу сначала, чтобы разблокировать механизм безопасности и нажмите кнопку DOWN.

Траверса с ручным и пневматическим управлением

- Отпустите перепускной клапан ручного насоса или переключите в другую сторону включатель пневматики. Одновременно поднимите механизм безопасности. Траверса начнет опускаться.

Блокировка траверсы

- Нажмите кнопку DOWN один раз, или перепускной клапан ручного насоса, или включатель пневматики, пока механизм безопасности разблокируется.



РУЧНОЕ УПРАВЛЕНИЕ ПРИ СПУСКЕ НА СЛУЧАЙ АВАРИЙНЫХ СИТУАЦИЙ (ПРОБЛЕМЫ С ПИТАНИЕМ)

При опускании при помощи ручного управления не выпускайте платформы из вида, так как на них находится автомобиль. В случае проблем закройте клапан подачи масла немедленно.

Процесс ручного управления

-
- поднимите замки безопасности на платформах и положите тонкие железные бруски в образовавшееся пространство.
 - Если оборудование оснащено траверсой с электрическим управлением, то поверните переключатель ручного управления в позицию «main».
 - Отключите кнопку питания (чтобы избежать резкого включения электричества). Откройте заднюю крышку панели управления и найдите электромагнитный клапан А для опускания.
 - Открутите вручную штифт клапана подачи масла в конце средней части электромагнитного клапана. Затем платформы начнут опускаться. После того, как платформы опустятся, временно закрутите штифт ручного клапана подачи масла. Процесс опускания завершен.

ГЛАВА 7 ПРОФИЛАКТИКА ОБОРУДОВАНИЯ



ПРОФИЛАКТИКУ ОБОРУДОВАНИЯ И УХОД ДОЛЖНЫ ПРОВОДИТЬ ТОЛЬКО КВАЛИФИЦИРОВАННЫЕ СПЕЦИАЛИСТЫ

- верхние и нижние скользящие блоки должны быть очищены от посторонних частиц и должны содержаться чистыми и смазанными.
- все подшипники и петли должны смазываться один раз в месяц.
- устройство для проверки сход-развала колес подъемника F4 должно смазываться ежегодно.
- масло для гидравлики должно меняться один раз в год. Следите, чтобы уровень масла оставался на уровне верхней отметки.
- проверяйте стальные тросы каждые три месяца. Если с тросами возникли проблемы, сообщите производителю.
- Дополнительно предлагается встраиваемая пневматическая система очистки воздуха в подачу воздуха.



Для замены масла опустите подъемник в нижнюю позицию. Слейте масло и убедитесь, что новое масло чистое.

- Если оборудование оснащено траверсой, проверьте работоспособность выключателя.

Г Л А В А 8 У С Т Р А Н Е Н И Е Н Е П О Л А Д О К

УСТРАНЕНИЕ НЕПОЛАДОК ДОЛЖНЫ ПРОВОДИТЬ ТОЛЬКО КВАЛИФИЦИРОВАННЫЕ СПЕЦИАЛИСТЫ

Проблема	Причина	Решение
Не работает мотор при операции подъема	Неправильное подсоединение проводов подачи электропитания или нулевого провода	Проверьте и исправьте подключение электропитания
	Контактор АС в контуре мотора не получает напряжения	Если мотор работает при нажатии стержнем на контактор, то проверьте контур управления. Если напряжение на двух концах катушки контактора нормальное, то замените контактор.
	Ограничительный выключатель не закрывается	Замкнуть клеммы 10# и 0#, которые соединены с ограничительным выключателем. Если проблема исчезнет, проверьте ограничительный выключатель, провода и отрегулируйте или замените выключатель.
Мотор работает, но платформы не поднимаются	Мотор вращается в обратную сторону	Поменяйте фазы подключения питания
	Поднимает легкий груз, но не тяжелый	Отрегулируйте предохранительный клапан от перегрузки, повернув слегка регулирующую рукоятку вправо. Катушка электромагнитного клапана опускания заедает от попавшей на нее грязи. Очистите катушку.
	Недостаточно масла для гидравлики	Добавьте масло для гидравлики
	«Рабочий клапан остановки» не открыт	Поверните вправо и откройте «Рабочий клапан остановки», чтобы подать масло для гидравлики в основной масляный цилиндр.
	Замки безопасности не вышли из соответствующих зубцов	Слегка поднимите платформы и только потом опускайте
	Замки безопасности не поднимаются	Недостаточно воздушного давления или замки

При нажатии кнопки DOWN подъемник не опускается	Не работает электромагнитный воздушный клапан	безопасности заедают Если включается воздушный электромагнитный клапан, но воздух не подается, то проверьте или замените электромагнитный воздушный клапан
	Электромагнитный клапан опускания включается, но не работает	Проверьте пробку или катушку электромагнитный клапана опускания и проверьте правильность затяжки его концевой медной гайки и т.д.
	Масло для гидравлики слишком вязкое или его свойства ухудшились от переохладения (зимой)	Замените масло на 20# в соответствии с руководством инструкции
При нормальном грузе оборудование опускает очень медленно	Противоударный клапан для предотвращения разрыва масляной трубки заблокирован	Снимите или закройте трубку подачи воздуха и таким образом закройте замки безопасности, отключив подъем защелки. Снимите «противоударный клапан» с отверстия подачи масла в нижней части гидравлического цилиндра и очистите «противоударный клапан».
	Утечка масла на масляной трубке или ее соединениях	Затяните соединения масляных трубок или замените уплотнения и затем подайте масло и отрегулируйте его уровень.
	«Клапан остановки подачи масла» не может быть плотно закрыт, масло протекает и нужно регулировать каждый день	Замените «Клапан остановки подачи масла», затем подайте масло и отрегулируйте подачу
	Основание подъемника скручено	Отрегулируйте горизонтальность. Заполните пространство или подложите подкладки

Таблица 3

ГЛАВА 9 ПРИЛОЖЕНИЕ

СХЕМА ГИДРАВЛИКИ

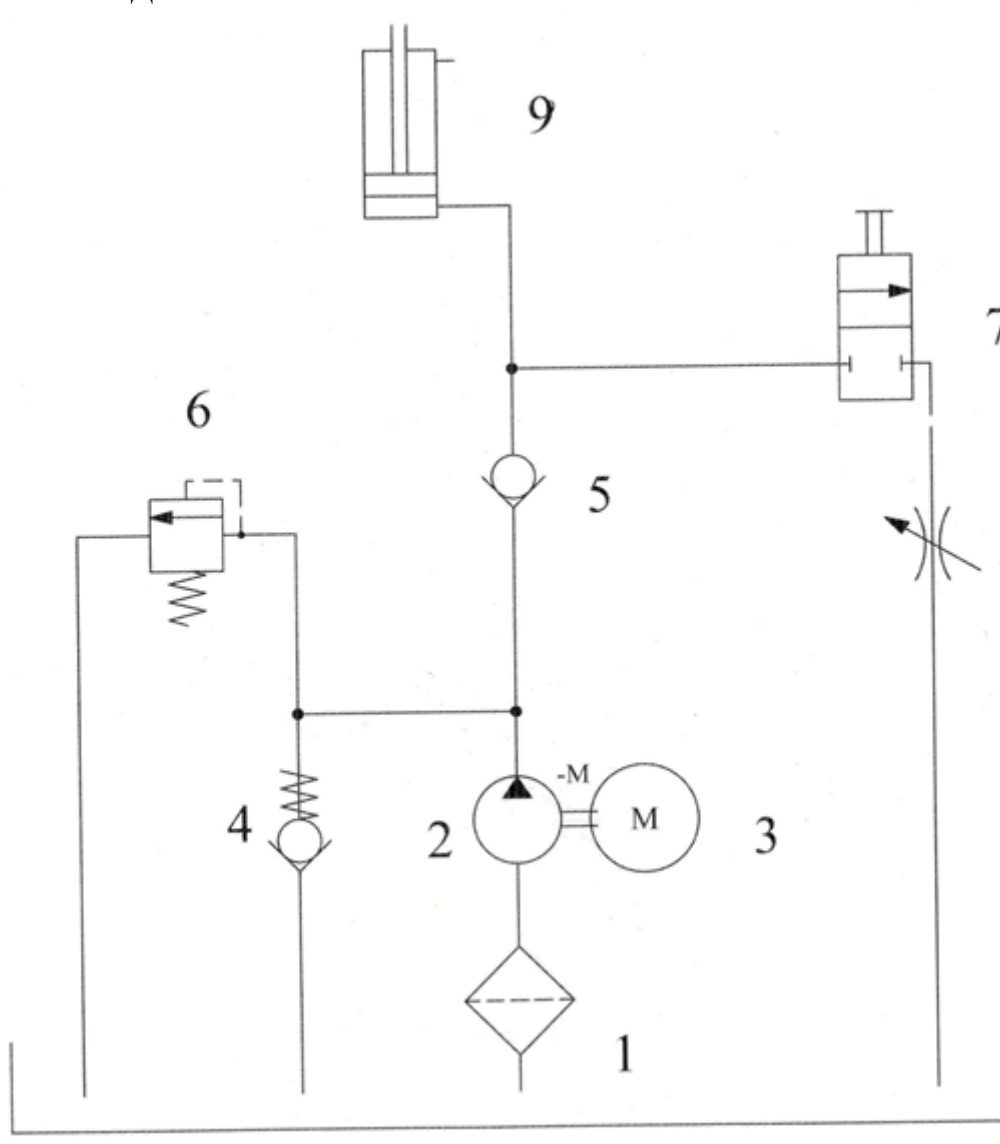

Примечание: 2.3.4. только с траверсой с электрическим подключением



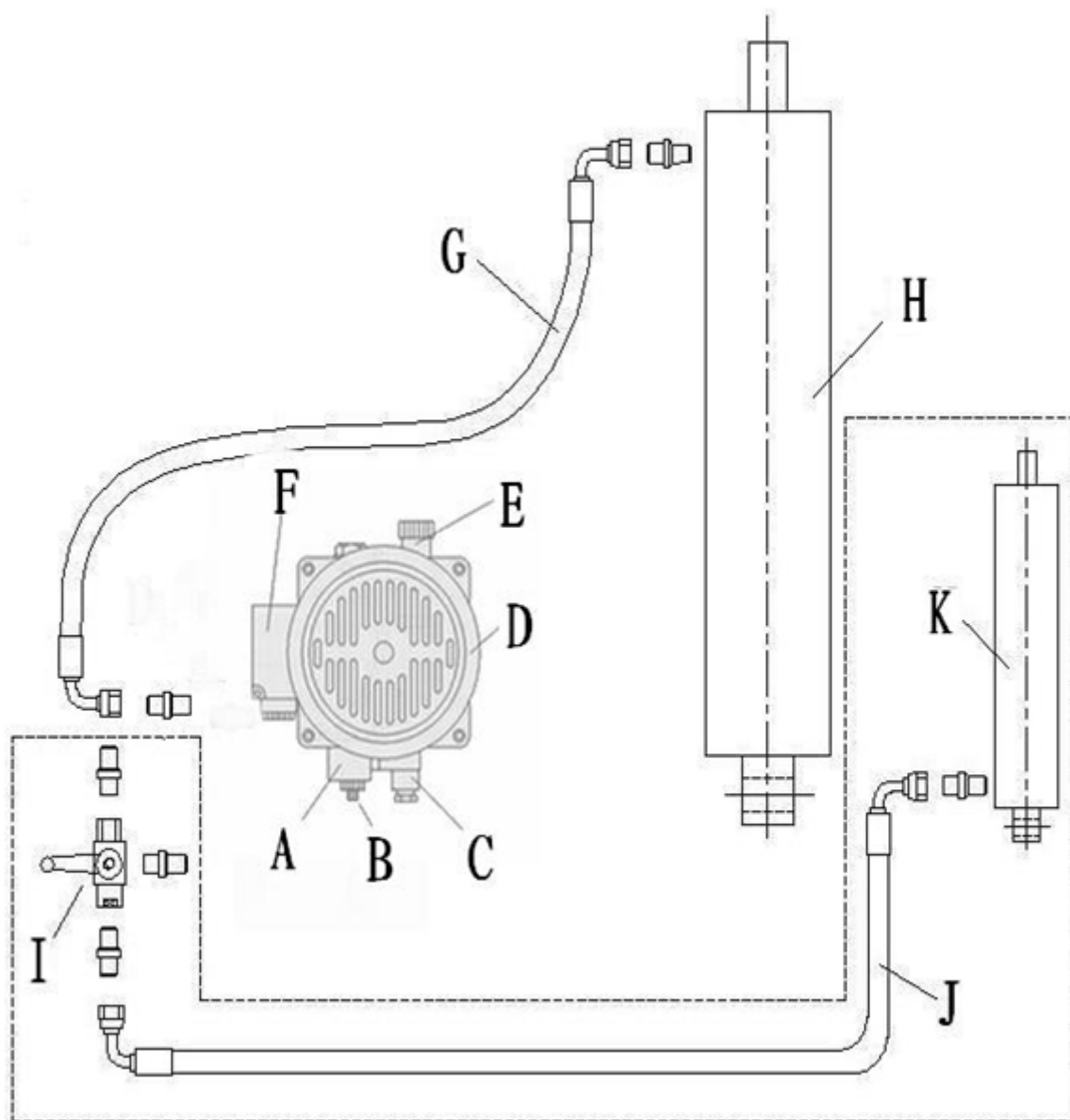

СХЕМА СОЕДИНЕНИЯ МАСЛЯНЫХ ШЛАНГОВ



А клапан опускания, В ручной клапан опускания, С заглушка клапана, D мотор, E перепускной клапан, F разветвительная коробка, G шланг высокого давления, H основной цилиндр, I ручной переключатель, J шланг высокого давления, K цилиндр траверсы

ПРИМЕЧАНИЕ: I.J.K. только для траверсы с электрическим управлением

NO.	описание	Кол-во	фото
101	перекладина	2	
102	перегородка	2	
103	Зажимная штанга	1	
104	стойка	4	
105	пластина	2	
106	шасси	2	
107	вал	2	
108	перегородка	4	
109	вал	4	
110	пружина	10	
111	Колесик системы безопасности	4	
112	колесик	4	
113	Блок скольжения	8	
114	фиксатор	4	
115	Блокирующая рукоятка	2	
116	колесо	4	
117	вал	4	
118	Соединительная пластина	4	
119	Соединительная пластина	4	
120	Соединительная пластина	4	
121	вал	4	
122	Фиксирующий блок	1	

123	Трубка рукоятки	1	
124	рукоятка	1	
125	Соединяющий элемент	2	
126	крышка	4	
127	колесо	1	
128	Фиксирующая пластина	4	
129	шайба	1	
130	цилиндр	1	
131	вал	1	
132	крышка 1	2	
133	платформа	1	
134	Крышка 2	1	
135	Крышка 3	2	
201	Болт	4	
202	Болт	4	
203	Пружина	4	
204	Болт	4	
205	Болт	4	
206	Пружина	8	
207	Пружина	8	
208	Болт	16	
209	Пружина	4	
210	Гайка	8	
211	Пружина	8	
212	Мячик	1	
213	Болт	16	
214	Гайка	8	
215	Гайка	8	
216	Болт	1	
301	Гидростанция	1	
302	выключатель	1	

ДЛИНА ТРОСОВ

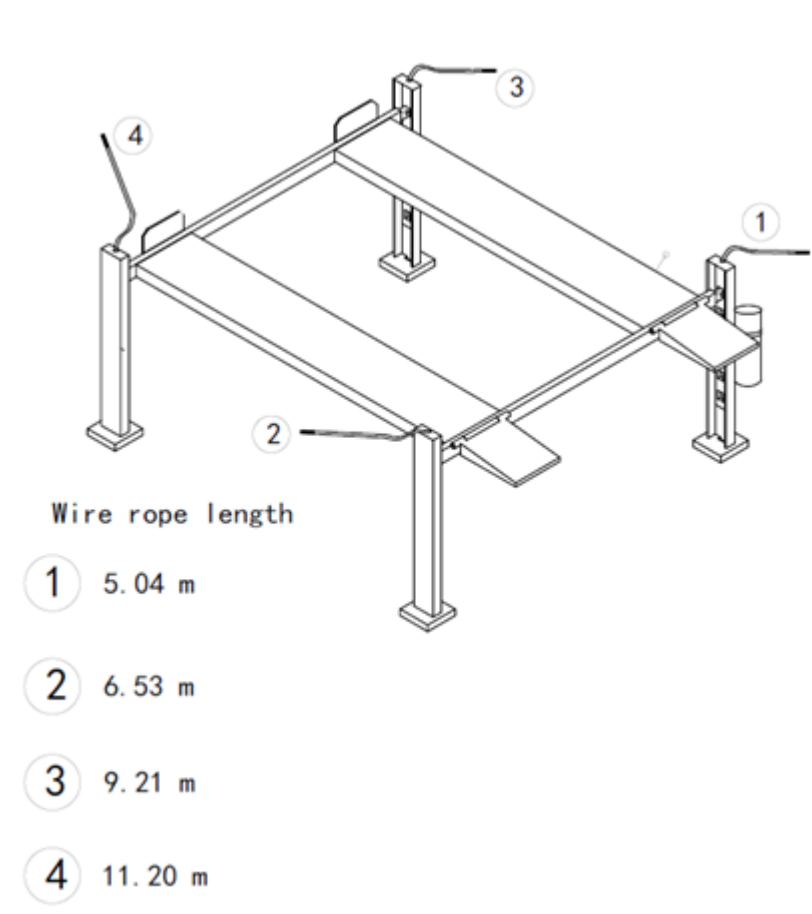

Список частей подъемника и его аксессуаров

Заказы на запчасти подъемников ARMADA принимаются электронным письмом по адресу help@aet-auto.ru. Обратитесь по указанному адресу электронной почты для получения детального чертежа, списка запасных деталей, а также для уточнения артикула и наименования запасной части.

Процесс замены деталей

При замене и ремонте деталей соблюдайте меры предосторожности!

Соблюдайте все меры предосторожности, чтобы избежать включения подъемника.

1. Выключатель на пульте управления должен быть заблокирован.

Процесс заказа деталей

Этот раздел касается заказа запасных частей при проведении после гарантийных ремонтов. Заказы на запчасти подъемников ARMADA принимаются электронным письмом по адресу help@aet-auto.ru. Обратитесь по указанному адресу электронной почты для уточнения артикула и наименования запасной части.

Приложение А Особые замечания

A1 Утилизация использованного масла

Отработанное масло, слитое из гидравлической станции, является продуктом, загрязняющим окружающую среду и должно быть утилизировано в соответствии с законодательством РФ или той страны, в которой установлено оборудование.

A2 Требования по разборке и утилизации оборудования

Срок эксплуатации подъемника 5 лет. Если подъемник поврежден так, что его больше нельзя использовать, утилизируйте его. При разборке подъемника следуйте инструкции, описанной в главе для сборки оборудования, соблюдая все меры предосторожности. К разборке оборудования допускаются только уполномоченные специалисты, как и при сборке. Для предотвращения загрязнённости окружающей среды все отходы, образующиеся при утилизации изделий и их частей, подлежат обязательному сбору с последующей утилизацией в установленном порядке и в соответствии с действующими требованиями и нормами отраслевой нормативной документации, в том числе в соответствии с СанПиНом 2.1.7.1322-03 «Гигиенические требования к размещению и обезвреживанию отходов производства и потребления.». Если это необходимо для налогового учета, операции по утилизации должна быть отражена в бухгалтерских документах в соответствии с законодательством той страны, в которой установлено оборудование.

Гарантийные условия

Гарантийные обязательства: Гарантийный срок эксплуатации исчисляется со дня продажи товара. В течение гарантийного срока, в случае обнаружения неисправностей, вызванных заводскими дефектами, покупатель имеет право на бесплатный ремонт. При отсутствии на гарантийных талонах даты продажи, заверенной печатью организации-продавца, срок гарантии исчисляется со дня выпуска изделия. Все претензии по качеству будут рассмотрены только после получения Акта Рекламации. После получения акта рекламации сервисный центр в течение 3 рабочих дней выдает Акт Проверки Качества.

Гарантия не распространяется:

-На изделия с механическими повреждениями, следами химического и термического воздействия, а также любыми воздействиями, происшедшими вследствие действия сторонних обстоятельств, не вызванных заводскими дефектами.

-На изделия, работоспособность, которых нарушена вследствие неправильной установки или несоблюдения требований технической документации.

-На изделия, вскрытые потребителем или необученным ремонту данного изделия персоналом.

-На расходные материалы, а также любые другие части изделия, имеющие естественный ограниченный срок службы (клапана, плунжера, прокладки, уплотнения, сальники, манжеты и т.п.)

Место проведения гарантийного ремонта: Гарантийный ремонт производится в уполномоченном сервисном центре или на месте установки (для оборудования, требующего монтажа, при наличии акта о техническом освидетельствовании или об установке).

Покупатель – юридическое лицо – самостоятельно доставляет оборудование в сервисный центр в соответствии с инструкциями изготовителя о транспортировке и упаковке. Условия гарантии не предусматривают профилактику и чистку изделия, а также выезд мастера к месту установки изделия с целью его подключения, настройки, ремонта, консультации. Транспортные расходы не входят в объем гарантийного обслуживания.

Гарантийный ремонт оборудования осуществляется в течение 21 рабочего дня с момента получения акта экспертизы и при наличии запасных частей на складе. В случае признания ремонта гарантийным пересылка запчастей в другой город (в пределах РФ) осуществляется за счет поставщика только транспортной компанией по выбору поставщика.

Адреса уполномоченных сервисных центров ООО "Атланта": Адреса сервисных центров, уполномоченных ООО «Атланта» на проведение гарантийных ремонтов оборудования торговой марки ARMADA, Вы можете посмотреть по ссылке: <http://aet-auto.ru/ru/service.html>

Образец Акта Рекламации вы можете получить по ссылке: <http://aet-auto.ru/ru/service.html>

Оперативную информацию, связанную с рекламациями на оборудование торговой марки АЕ&Т, Вы можете получить по телефону горячей линии: 8-800-333-94-97

Сроки приема рекламаций:

Рекламация по количеству принимается в течение 10 дней с даты получения товара клиентом или его представителем. Для региональных клиентов к этому сроку прибавляется срок доставки товара транспортной компанией.

Рекламация по качеству на изделия с заводским дефектом принимается в течение всего гарантийного срока, указанного в инструкции.

Рекламация на изделия с механическим повреждением принимается в течение месяца с даты получения товара клиентом или его представителем. Товар на экспертизу должен быть представлен в неповрежденной заводской упаковке. Это исключит вероятность, что товар был поврежден при транспортировке или на складе покупателя.

С условиями гарантии ознакомлен: Дата _____ Подпись _____

Гарантийный талон

Наименование изделия ПОДЪЕМНИК 4-СТОЕЧНЫЙ 4т

Модель _____ Серийный номер изделия _____

Торговая организация _____

Дата покупки _____

Срок гарантии 12 месяцев со дня продажи конечному потребителю, но не более 18 месяцев от даты отгрузки со склада ООО «Атланта»

М.П.